

INTEGRA

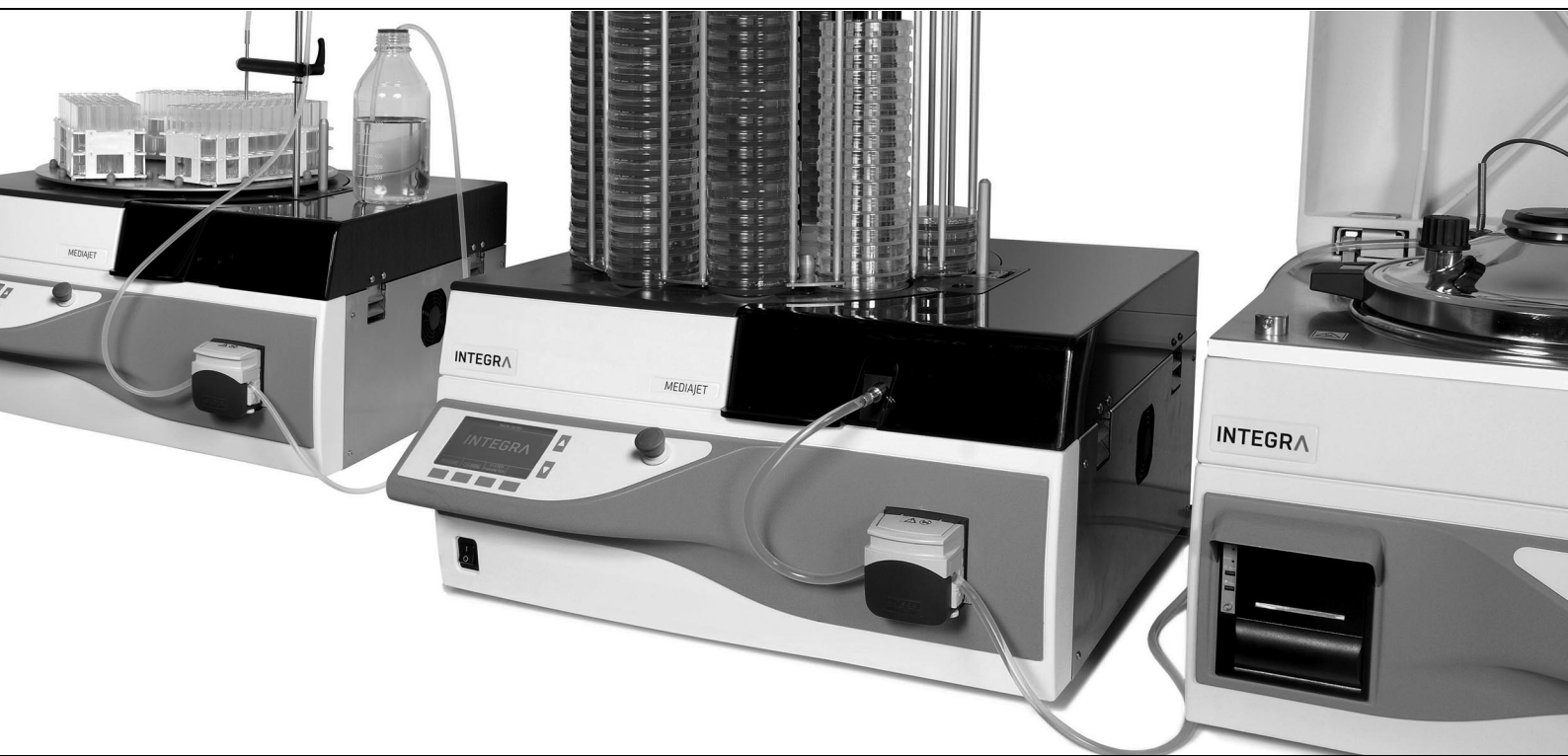

MEDIAJET

Mode d'emploi



Declaration of Conformity

INTEGRA Biosciences AG – 7205 Zizers, Switzerland

declares on its own responsibility that the devices

Description	Models
MEDIAJET	103005, 103006
MEDIAJET vario	113000, 113001, 113002

comply with:

EU Provisions	Scope
2014/35/EU	Low voltage directive (LVD)
2014/30/EU	Electromagnetic compatibility (EMC)
2012/19/EU	Waste electrical and electronic equipment (WEEE)
2011/65/EU	Restriction of hazardous substances (RoHS)
1907/2006	Registration, evaluation, authorisation and restriction of chemicals (REACH)
EN 9001:2015	Quality Management
EN 61010-1:2010	Safety general laboratory equipment
EN 61326-1:2013	Electromagnetic compatibility laboratory equipment
EN 61010-2-081:2015	Safety automatic laboratory equipment

UK Provisions	Scope
S.I. 2016/1101	Electrical equipment safety
S.I. 2016/1091	Electromagnetic compatibility (EMC)
S.I. 2013/3113	Waste electrical and electronic equipment (WEEE)
S.I. 2012/3032	Restriction of hazardous substances (RoHS)
BS 61010-1:2010	Safety general laboratory equipment
BS 61010-2-081:2020	Safety laboratory equipment
BS 63000:2018	Restriction of hazardous substances (RoHS)

USA Provisions	Scope
47 CFR Part 15 (FCC)	Electromagnetic compatibility (EMC)
17 CFR Parts 240 & 249b	Dodd frank "Conflict minerals"
27 CCR Parts 25102-27001	Proposition 65: The safe drinking water and toxic enforcement act
TSCA 40 CFR Part 751	Toxic substances control act
UL 61010-1:2012	Safety general laboratory equipment
UL 61010-2-081:2015	Safety automatic laboratory equipment

CAN Provisions	Scope
CSA-C22.2 No. 61010-1	Safety general laboratory equipment
CSA-C22.2 No. 61010-2-81	Safety automatic laboratory equipment

CHN Provisions	Scope
Order 32/2016	Restriction of hazardous substances (RoHS)
SJ/T 11364-2014	Restriction of hazardous substances (RoHS)

Zizers, 2025-11-28

Urs Hartmann
CEO

Daniela Gross
Head of Corporate Quality

Table des matières

Chapitre 1	Introduction	
	1.1 Utilisation prévue.....	9
	1.2 Instructions générales de sécurité	9
	1.3 Symboles utilisés	10
Chapitre 2	Description de l'appareil	
	2.1 Matériel fourni	12
	2.2 Vue d'ensemble du MEDIAJET	15
	2.3 Panneau de commande	16
	2.4 MEDIAJET en détails	16
	2.5 MEDIAJET vario en détails	17
	2.6 Arrêt d'urgence.....	18
	2.7 Panneau arrière et interfaces.....	18
Chapitre 3	Mise en service	
	3.1 Déballage	19
	3.2 Conditions préalables.....	19
	3.3 Retrait et adaptation du dispositif de conversion sur le MEDIAJET vario.....	21
	3.4 Montage	23
	3.5 Option bi-boîtes.....	26
	3.6 Option Mode Turbo	27
	3.7 Option REMPLIR TUBES (TUBEFILLER)	28
Chapitre 4	Utilisation	
	4.1 Vue d'ensemble des fonctions du MENU PRINCIPAL.....	30
	4.2 Adaptation des paramètres du système.....	31
	4.3 Chargement des boîtes de Pétri	33
	4.4 Réglage du programme	35
	4.5 Exécution du programme de remplissage de boîtes.....	39
	4.6 Retrait des boîtes	44
	4.7 Documentation du processus.....	44
	4.8 Fonction dosage.....	46
	4.9 Mélange d'additifs dans la gélose	47
	4.10 Option REMPLIR TUBES (TUBEFILLER)	49

Chapitre 5	Entretien	
5.1	Nettoyage	54
5.2	Remplacement de la lampe UV	56
5.3	Test d'étanchéité	57
5.4	Maintenance	58
5.5	Notifications des pannes	58
5.6	Élimination de l'appareil.....	59
Chapitre 6	Données techniques	
6.1	Spécifications de l'appareil	60
6.2	Spécifications des boîtes Pétri	61
6.3	Spécifications des configurations du MEDIAJET	62
6.4	Tableau de compatibilité des tubes à essai	63
Chapitre 7	Fonctions en option et accessoires nécessaires	
7.1	Accessoires généraux	64
7.2	Accessoires pour des tailles de boîtes de Pétri différentes	64
7.3	Consommables	66
7.4	Impression des boîtes	67
7.5	Option Mode turbo.....	68
7.6	Accessoires pour la fonction dosage.....	69
7.7	Entraînement d'une deuxième pompe.....	70
7.8	Option REMPLIR TUBES (TUBEFILLER).....	71

Clause de non-responsabilité

© INTEGRA Biosciences AG, 2025

Tous les droits de cette documentation sont réservés, en particulier les droits de reproduction, de traitement, de traduction et de forme de présentation qui restent la propriété d'INTEGRA Biosciences AG. Aucune reproduction totale ou partielle de la documentation ne peut être effectuée, d'aucune façon, ou mémorisée et traitée à l'aide de moyens électroniques ou distribuée d'une manière ou d'une autre sans l'accord écrit d'INTEGRA Biosciences AG.

Nous avons tout mis en oeuvre afin que ce mode d'emploi vous apporte des informations complètes et précises. Bien que ce mode d'emploi puisse contenir un avis de garantie spécifique rattaché au produit, INTEGRA Biosciences AG ne garantit pas son contenu et se réserve le droit de le modifier sans préavis si et quand des améliorations sont apportées.

INTEGRA Biosciences AG n'est pas responsable des pertes, des dommages directs ou collatéraux, des coûts de réparation de quelque nature que ce soit, qu'ils soient fondés sur une garantie expresse ou implicite, un contrat, une omission ou une responsabilité stricte, découlant de la conception, du développement, de l'installation ou de l'utilisation des produits.

INTEGRA Biosciences AG s'efforce de fournir des données et une documentation fiables et précises. Si vous constatez une anomalie, nous vous serions reconnaissants de nous en prévenir en nous envoyant un courriel à l'adresse info@integra-biosciences.com.

Ce mode d'emploi possède le numéro d'article 103 955 et le numéro de version V16. Il est valable pour la version logicielle 2.16 ou supérieure, jusqu'à la parution d'une nouvelle version.

Fabricant et service clientèle Votre représentant INTEGRA Biosciences local, plus d'informations et d'autres versions linguistiques de ce mode d'emploi sont disponibles sur www.integra-biosciences.com ou sur demande à l'adresse info@integra-biosciences.com.

Fabricant

INTEGRA Biosciences AG

Tardisstrasse 201
CH-7205 Zizers, **Suisse**
T +41 81 286 95 30
info-ch@integra-biosciences.com

INTEGRA Biosciences Corp.

22 Friars Drive
Hudson, NH 03051, **États-Unis**
T +1 603 578 5800
info-us@integra-biosciences.com

Pays de vente directe

INTEGRA Biosciences PTY Ltd

Unit 55, 193-203 South Pine Road
Brendale QLD 4500, **Australie**
T +617 3497 5800
info-au@integra-biosciences.com

INTEGRA Biosciences (Shanghai) Co., Ltd.

Room 1110, No. 515 Huanke Road
Shanghai 201315, **Chine**
T +86 21 5844 7203
info-cn@integra-biosciences.com

INTEGRA Biosciences Nordic ApS

Vallensbækvej 22A 3TV
Brøndby 2605, **Danemark**
T +45 3173 5373
info-nordic@integra-biosciences.com

INTEGRA Biosciences SAS

8 avenue du Fief
95310 Saint Ouen l'Aumône, **France**
T +33 1 34 30 76 76
info-fr@integra-biosciences.com

INTEGRA Biosciences Deutschland GmbH

An der Amtmannsmühle 1
35444 Biebertal, **Allemagne**
T +49 6409 81 999 15
info-de@integra-biosciences.com

INTEGRA Biosciences Ireland Ltd

Block 1, Blanchardstown Corporate Park
Ballycoolin Road, Blanchardstown,
Dublin 15, **Irlande**
T +44 1635 797000
info-ie@integra-biosciences.com

INTEGRA Biosciences KK

Higashikanda 1-5-6, Chiyoda-ku
Tokyo, 101-0031, **Japon**
T +813 5962 4936
info-jp@integra-biosciences.com

INTEGRA Biosciences Benelux BV

Smederijstraat 2
4814 DB Breda, **Pays-Bas**
T +31 630 609 866
info-benelux@integra-biosciences.com

INTEGRA Biosciences Ltd

2 Rivermead Business Park
Thatcham, Berks, RG19 4EP,
Royaume-Uni
T +44 1635 797 00
info-uk@integra-biosciences.com

1 Introduction

Ce mode d'emploi contient toutes les informations nécessaires à l'installation du MEDIAJET. Il décrit comment programmer le MEDIAJET, remplir les boîtes de Pétri et fournit également des informations supplémentaires.

But Ce chapitre vous informe sur les instructions générales de sécurité et les symboles utilisés dans le mode d'emploi.

1.1 Utilisation prévue

Cet instrument a été conçu comme instrument de laboratoire à usage général. Toute utilisation de cet instrument dans un cadre médical ou de diagnostic in vitro (IVD) est sous l'entière responsabilité de l'utilisateur.

Le MEDIAJET est conçu pour remplir des boîtes de Pétri de différentes tailles, à un ou deux compartiments, mais aussi des tubes à essai de diamètres et longueurs variables. Si la méthode d'utilisation du MEDIAJET diffère de celle spécifiée par INTEGRA, la protection assurée par le MEDIAJET risque d'être altérée.

1.2 Instructions générales de sécurité

Le MEDIAJET est conforme à l'état actuel de la technologie et aux règlements de sécurité reconnus et son utilisation est sûre. N'utilisez le MEDIAJET que lorsqu'il est en parfait état et en respectant ce mode d'emploi.

Des dangers résiduels peuvent provenir de l'appareil s'il est utilisé ou actionné de manière incorrecte par du personnel non formé.

Toutes les personnes responsables de l'utilisation du MEDIAJET doivent avoir lu et compris ce mode d'emploi et, en particulier, les instructions de sécurité, ou doivent avoir été formées par leur supérieur afin d'être capables d'utiliser l'appareil sans danger.

En plus des instructions de sécurité énoncées ici, il faut également respecter les dispositions et les règlements (par exemple GLP, GMP, FDA) des associations d'assurance responsabilité civile de l'employeur, des autorités sanitaires et des autorités du commerce.

Veillez respecter les indications de danger sur l'appareil.

N'effectuez aucune modification ou altération de l'appareil.

Veillez visiter régulièrement notre site internet www.integra-biosciences.com pour avoir des informations mises à jour sur la présence de produits chimiques classifiés sous REACH dans nos produits.

1.3 Symboles utilisés

Ce mode d'emploi se réfère spécifiquement aux dangers résiduels à l'aide des symboles affichés.

1.3.1 Symboles d'avertissement de sécurité



SYMBOLE DE SECURITE

Le pictogramme ci-contre est un symbole d'avertissement général. Il est utilisé pour prévenir l'utilisateur d'un risque potentiel de blessures physiques, mais aussi de dommages pour l'équipement, le matériel et l'environnement. Tous les messages de sécurité qui suivent ce symbole doivent impérativement être respectés pour empêcher un éventuel dommage.

1.3.2 Classification des niveaux de danger dans le présent manuel d'utilisation

Le terme d'avertissement dans la partie supérieure signale le niveau de danger.

	⚠ AVERTISSEMENT
	Signale un danger comportant un niveau de risque modéré ; si aucune mesure n'est prise pour l'éviter, il est susceptible d'entraîner de graves blessures voire la mort.

	⚠ ATTENTION
	Signale un danger comportant un niveau de risque faible ; si aucune mesure n'est prise pour l'éviter, il peut entraîner des blessures modérées ou légères.

	REMARQUE
	Signale la possibilité de dommages matériels si les mesures de précaution stipulées ne sont pas appliquées.

1.3.3 Référence de travail

	AIDE
	Ce symbole signale des remarques importantes concernant la bonne utilisation de l'appareil et de ses fonctions destinées à simplifier la tâche de l'utilisateur.

1.3.4 Étiquettes d'avertissement sur l'appareil

**DANGER LAMPE UV**

Ne regardez pas directement la lampe UV.

**PIÈCES MOBILES**

Ne mettez pas vos mains à proximité des pièces mobiles. Risque de se pincer les doigts.

**ROUES DENTÉES TOURNANTES**

Ne mettez pas vos mains à proximité des roues dentées. Risque de doigts coincés.

**RISQUE BIOLOGIQUE**

L'instrument peut potentiellement présenter un risque biologique dû à l'utilisation de substances biologiquement dangereuses par l'opérateur.

**DÉBRANCHER**

Le câble d'alimentation doit être débranché avant que le boîtier de l'instrument ne soit ouvert par un technicien de service.

2 Description de l'appareil

Le MEDIAJET est un appareil de laboratoire conçu pour le remplissage de boîtes de Pétri avec un milieu nutritif à l'agar (gélose). Le MEDIAJET est disponible dans deux versions différentes. La version standard est limitée au remplissage de boîtes de Pétri de 90/100 mm de diamètre (taille nominale). La version MEDIAJET *vario* est convertible et offre la possibilité de remplir des boîtes de Pétri de 35 mm, 60 mm et 90/100 mm de diamètre (taille nominale). Avec l'option bi-boîtes, MEDIAJET *vario* (Réf. 113002) permet le remplissage de boîtes de Pétri à deux compartiments.

But Ce chapitre décrit les principaux composants du MEDIAJET et vous présente la terminologie spécifique.

2.1 Matériel fourni

Cette section fournit une vue d'ensemble de toutes les pièces nécessaires à l'utilisation d'un appareil MEDIAJET. Veuillez également consulter le bordereau d'expédition inséré dans le colis, car la totalité des éléments livrés dépend de la version correspondant à l'appareil et des accessoires supplémentaires éventuellement présents.



Appareil de base
(Réf. 103005, 103006, 113000, 113001 ou 113 002)

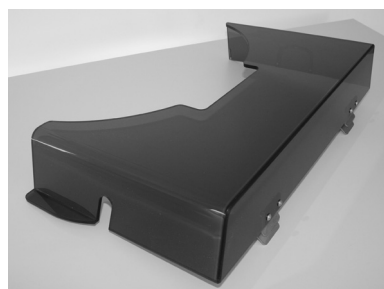

Capot de sécurité
(Réf. 103422) ou
Capot de sécurité bi-boîtes avec réflecteur
pour le capteur d'alignement
(Réf. 113 801)



Rotor, 5 tailles différentes possibles
(Réf. 103271, 103272, 113460, 113271,
113276 ou 113272) ou
Rotor spécial pour l'option bi-boîtes
(Réf. 113806, 103272)



Plaque de base pour le porte-buse de remplissage pour boîtes de Pétri de hauteur supérieure à 21 mm
(Réf. 103212) ou



Plaque de base pour le porte-buse de remplissage pour boîtes de Pétri de hauteur supérieure à 21 mm
(MEDIAJET *vario* avec option bi-boîtes seulement) (Réf. 113821)



Tuyau, comprenant un tuyau en silicone de 1,5 m et une buse de remplissage (deux kits pour MEDIAJET *vario* avec l’option bi-boîtes)
(Réf. 103030 ou 113030)



Niveau à bulle
(Réf. 103095)



Câble d’alimentation



Dispositif de conversion installé; s’applique uniquement au MEDIAJET *vario*,
(Réf. 113051, 113055, 113052, 113056 ou 113053)



Tournevis hexagonal 2,5 mm et 2,0 mm, s’applique uniquement au MEDIAJET *vario*
(Réf. 113561 et 113561)



Jointts toriques par lot de 10 (MEDIAJET *vario* avec option bi-boîtes seulement)
(Réf. 113822)

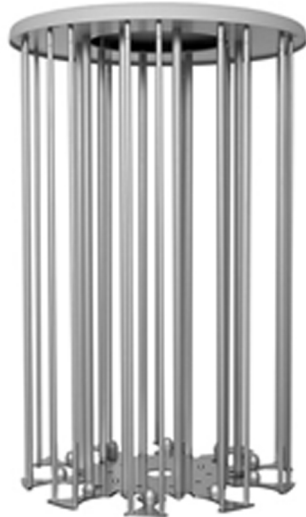

Carrousel, dans une boîte séparée
(Réf. 103020, 103021, 103022, 103023, 113020, 113021, 113022 ou 113023)

2.1.1 Option **REEMPLIR TUBES (TUBEFILLER)**

L'option **REEMPLIR TUBES (TUBEFILLER, Réf. 103010)** permet de convertir le MEDIAJET en dispositif de remplissage des tubes à essai.

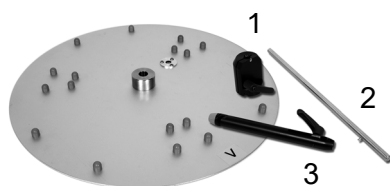

Plaque de support, pouvant accueillir 3 racks de tubes à essai.

Potence, composée d'un élément de transport (1), d'une tige (2) et d'un bras radial (3).



Set de tuyau en silicone, composé d'un tuyau en silicone de 3,0 mm de DI et de 2,5 m de long, d'un tube d'aspiration en acier inoxydable et d'un tube de distribution en acier inoxydable, de 10 cm de long chacun.

2.1.2 Option Mode turbo

L'option Mode turbo accélère le processus de remplissage via l'installation d'une seconde tête de pompe. Cette option nécessite le kit de Mode turbo (Réf. 103 036), qui inclut :



Extension de tête de pompe (Réf. 171090)



Set de tuyaux pour mode Turbo (Réf. 103035), diamètre interne de 6 mm, longueur de 2,0 m.

2.2 Vue d'ensemble du MEDIAJET

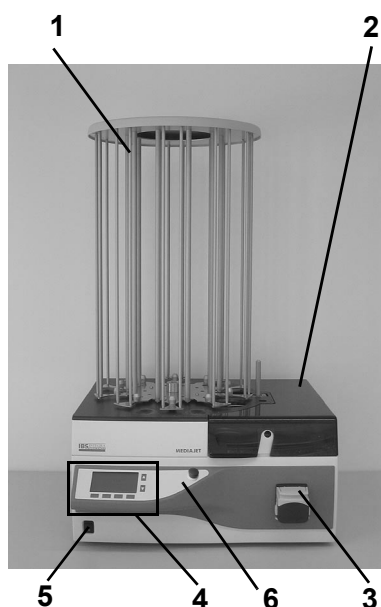

- 1 **Carrousel**
Un carrousel standard peut contenir 360 boîtes de Pétri réparties en neuf piles de 40 boîtes. Une position sur le carrousel doit rester libre à tout moment pour permettre un fonctionnement parfait de l'appareil.
- 2 **Capot de sécurité**
Le capot de sécurité en plexiglas réduit la pénétration des germes de l'air ambiant dans la chambre de remplissage et protège l'utilisateur des radiations UV.
- 3 **Pompe péristaltique**
- 4 **Panneau de commande** (voir « [2.3 Panneau de commande](#) » à la page 16)
- 5 **Interrupteur général**
- 6 **Interrupteur d'arrêt d'urgence** (avec déverrouillage par rotation)

2.3 Panneau de commande

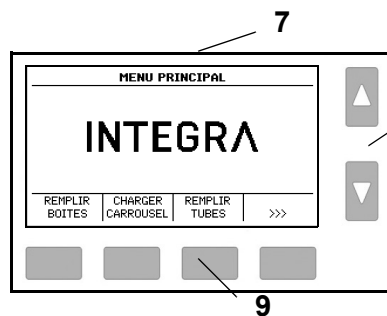

- 7 Surface graphique de l'utilisateur
- 8 Touches fléchées
- 9 Touches de fonction pour l'actionnement du MEDIAJET

2.4 MEDIAJET en détails

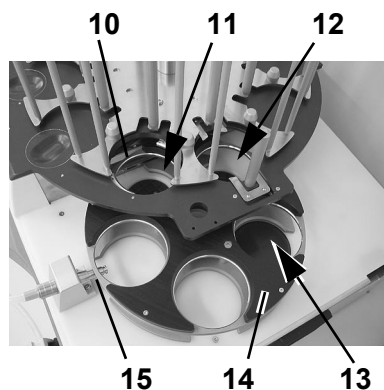

- 10 **Lampe UV**
Une lampe UV est incluse pour la décontamination de la chambre de remplissage et s'éteint automatiquement lorsque le capot de sécurité est ouvert.
- 11 **Position de l'approvisionneur**
A cette position, les boîtes de Pétri sont transférées du carrousel dans le rotor par le piston approvisionneur.
- 12 **Position de l'empileur**
A cette position, le piston empileur transfère les boîtes de Pétri remplies du rotor vers le carrousel.
- 13 **Plaque de refroidissement (option)**
Cette plaque de refroidissement disponible en option accélère la solidification de la gélose dans la boîte de Pétri.
- 14 **Rotor**
Le rotor sépare la boîte de son couvercle et transporte les boîtes de la position de l'approvisionneur jusqu'à la position de l'empileur en passant par la position de remplissage.
- 15 **Buse de remplissage**
La buse de remplissage fait partie du tuyau et établit le contact entre le MEDIAJET et le préparateur de produit (MEDIACLAVE). Elle est positionnée correctement dans l'appareil à l'aide du porte-buse de remplissage.

2.5 MEDIAJET *vario* en détails

Le MEDIAJET *vario* peut s'adapter à différents diamètres de boîtes de Pétri, à l'aide d'un dispositif de conversion.

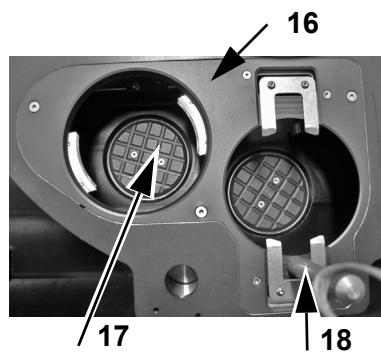

Les différentes pièces du dispositif de conversion sont déjà installées sur l'appareil.

16 **Élément d'adaptation** pour les boîtes de Pétri du diamètre souhaité.

17 **Plaques frontales** pour le piston et les brides de l'approvisionnement et de l'empileur, positionnés en dessous.

18 **Tige de guidage**

Les pièces suivantes du dispositif de conversion peuvent être échangées:

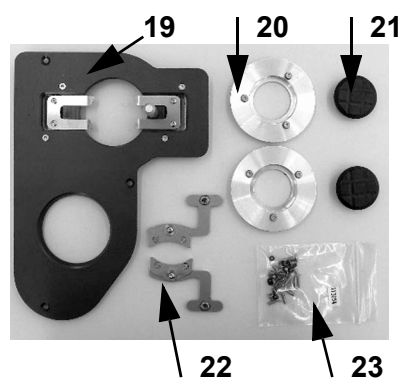

19 **Élément d'adaptation** avec broche de guidage pour boîtes de Pétri.

20 **Brides** pour l'approvisionnement et l'empileur.

21 **Plaques frontales** pour le piston de l'approvisionnement et de l'empileur.

22 **Levier de préhension d'extension** (applicable uniquement pour le dispositif de conversion pour boîte Ø 35 et 60 mm)

23 **Set de remplacement avec vis et joint.**

Le carrousel, le rotor et la buse de remplissage doivent également correspondre à la taille de la boîte de Pétri utilisée.

Description du MEDIAJET *vario* avec option bi-boîtes :

L'option bi-boîtes est conçue pour le remplissage de boîtes de Pétri à deux compartiments. Les pièces ci-dessous sont spécifiques à l'option bi-boîtes.

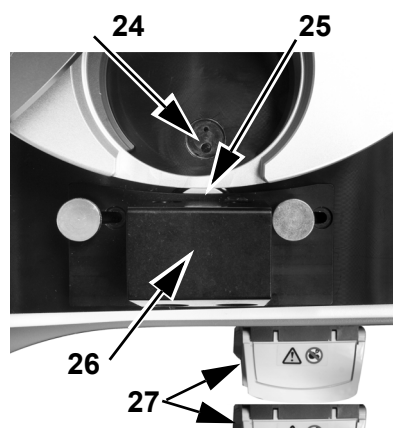

24 **Capteur d'alignement** au niveau du remplissage.

25 **Molette d'entraînement** pour tourner les boîtes de Pétri.

26 **Porte-buse de remplissage** avec molette d'entraînement intégrée.

27 **Double tête de pompe.**

Le capot de sécurité a un réflecteur nécessaire pour le capteur d'alignement.

2.6 Arrêt d'urgence

	⚠ ATTENTION
<p>Pendant que le MEDIAJET est en fonctionnement, gardez vos mains hors du carrousel et du rotor en mouvement. Il y a un risque d'écrasement des doigts.</p>	

En cas d'urgence, appuyez sur l'arrêt d'urgence rouge à côté du panneau de commande. Le MEDIAJET s'arrête immédiatement, l'alimentation est interrompue et le programme est interrompu.



Pour déverrouiller l'arrêt d'urgence poussé, tournez-le dans n'importe quelle direction (déverrouillage par rotation). L'appareil se rallume de lui-même. La récupération du système dépend de l'état au moment de l'activation.

2.7 Panneau arrière et interfaces

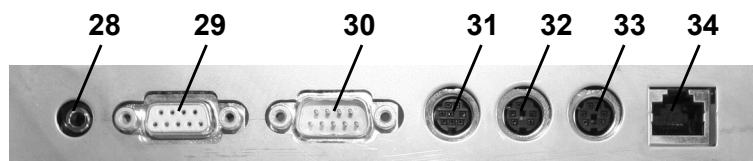

Interface	Fonction
28 PEDALE	Raccordement de la pédale
29 RS232 (1)	Raccordement de service
30 RS232 (2)	Raccordement pour une imprimante externe ou raccordement au MEDIACLAVE
31 INKJET	Raccordement pour une imprimante à jet d'encre
32 PUMP	Raccordement pour le contrôle d'une pompe péristaltique supplémentaire
33 AUX	Raccordement hors tension pour un système d'alarme
34 SPARE	Sans fonction

3 Mise en service

But Ce chapitre illustre le déballage, l'installation et la mise en service du MEDIAJET.

3.1 Déballage

	AIDE
	Vérifiez l'absence de dommage lié au transport sur le matériel et avertissez votre représentant INTEGRA Biosciences AG le cas échéant (voir la dernière page du mode d'emploi).



- ▶ Déballer le MEDIAJET et vérifiez la fourniture (voir « 2.1 Matériel fourni » à la [page 12](#)).

3.2 Conditions préalables

3.2.1 Environnement de fonctionnement

Température ambiante de	15–35 °C
Humidité relative maximum	Sans condensation, 30–80% jusqu'à 35°C
Fluctuations de tension de l'alimentation	+/-10% de la valeur nominale
Degré de contamination 2 selon IEC 60664-1	
Indice de protection selone IEC 60529 : IP20 - Protection contre les objets >12,5 mm	

Les lieux ayant un risque de projection d'eau ou de contact avec des produits chimiques sont en général inadmissibles. L'emplacement correct doit répondre au formulaire de protection IP 21 et possède une base stable et horizontale.

En cas de non-respect des conditions environnementales pour l'emplacement, la capacité de fonctionner et la sécurité ne peuvent être garanties.

3.2.2 Mise en place

	⚠ ATTENTION
	L'appareil de base doit être mis en place uniquement sur une surface propre, sèche et parfaitement horizontale, capable de supporter un poids minimum de 80 kg.

	AIDE
	Laissez suffisamment d'espace derrière l'appareil pour faciliter le raccordement du câble d'alimentation.



- ▶ L'appareil doit être soulevé par deux personnes au moins. Pour soulever l'appareil, tenez-le fermement à sa base, de part et d'autre.
- ▶ Déposez l'appareil de base sur le plan de travail. Afin d'obtenir un alignement horizontal parfait de l'appareil, utilisez le niveau à bulle fourni et ajustez la hauteur du pied à l'aide d'une clé plate de 13 mm.

3.3 Retrait et adaptation du dispositif de conversion sur le MEDIAJET *vario*

Le MEDIAJET *vario* permet de prendre en charge différentes tailles de boîtes de Pétri. Pour adapter l'appareil aux boîtes de Pétri souhaitées, il est nécessaire d'installer le dispositif de conversion approprié.

3.3.1 Vue d'ensemble

Conversion de boîtes de Pétri Ø 90 à Ø 35 ou 60 mm	Conversion de boîtes de Pétri Ø 35 ou 60 mm à Ø 90 mm
Retrait du dispositif de conversion : <ul style="list-style-type: none"> • Enlevez l'insert d'adaptation • Dévissez les plaques frontales pour le piston • Enlevez les brides 	Retrait du dispositif de conversion : <ul style="list-style-type: none"> • Enlevez l'insert d'adaptation • Enlevez le levier de préhension d'extension • Enlevez les plaques frontales pour le piston • Enlevez les brides
Insertion du dispositif de conversion pour boîtes de Pétri Ø 35 ou 60 mm : <ul style="list-style-type: none"> • Insérez les brides correspondantes • Insérez les plaques frontales correspondantes en les serrant bien • Montez le levier de préhension d'extension • Montez l'insert d'adaptation et la tige de guidage 	Insertion du dispositif de conversion pour boîtes de Pétri Ø 90 mm : <ul style="list-style-type: none"> • Insérez les brides correspondantes • Montez les plaques frontales correspondantes • Montez l'insert d'adaptation et la tige de guidage

	REMARQUE
	Veillez à ce que les plaques frontales du dispositif de conversion Ø 35 ou 60 mm soient bien en place. Sinon, les boîtes de Pétri ne peuvent pas être manipulées correctement.

3.3.2 Le démontage en détail

Retrait de l'élément d'adaptation



Pour échanger le dispositif de conversion allez dans le MENU PRINCIPAL et choisissez l'option **NETTOYAGE**.

- ▶ Retirez le capot de protection, le carrousel et le rotor.
- ▶ Dévissez les trois vis à tête fraisée six pans creux M4x8 sur l'élément d'adaptation.
- ▶ Retirez l'**élément d'adaptation**.

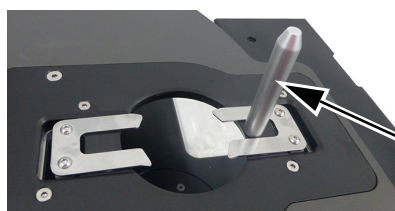

- ▶ Dévissez la tige de guidage de l'élément d'adaptation.

Tige de guidage

Retrait ou montage du levier de préhension d'extension

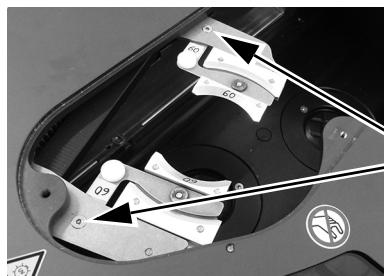

Applicable uniquement pour le dispositif de conversion pour boîte Ø 35 et 60 mm:

- ▶ Dévissez les deux vis à tête fraisée six pans creux M3x6 des leviers de préhension d'extension droite et gauche pour les petites boîtes de Pétri.

Retrait des plaques frontales pour le pistons

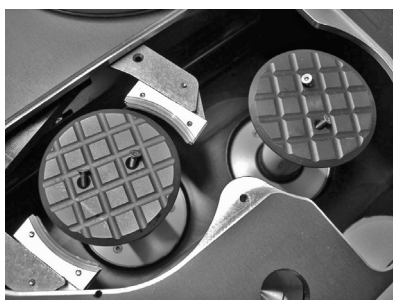

- ▶ Tenez la touche **STACKER** ou **FEEDER** enfoncée et déplacez vers le haut le piston correspondant avec les **TOUCHES FLECHES**, jusqu'à hauteur de la plaque du carrousel.
- ▶ Si elles sont présentes, dévissez les quatre vis à tête fraisée six pans creux M3x6 des plaques frontales et retirez les plaques.

Retrait des brides



- ▶ Dévissez les six vis à tête fraisée six pans creux M3x6 des brides.
- ▶ Pour soulever les brides, déplacez l'approvisionneur et l'empileur jusqu'en haut.
- ▶ Retirez les deux **brides**.



REMARQUE

Pour garantir un fonctionnement sans erreur du MEDIAJET *vario* avec la taille de boîtes de Pétri requise, veillez à installer le bon dispositif de conversion comprenant élément d'adaptation, pinces, brides et plaques frontales correspondantes. Veillez aussi à installer le bon rotor et le bon carrousel qui correspondent au type de boîtes de Pétri choisi.

Après chaque remplacement du dispositif de conversion, effectuez la procédure de formation sensor boîte, voir « 4.2.2 Auto-apprentissage du capteur de boîtes (capteurs d'auto-apprentissage uniquement) » à la page 32.

3.4 Montage

3.4.1 Rotor



- ▶ Glissez le rotor sous la plaque noire.

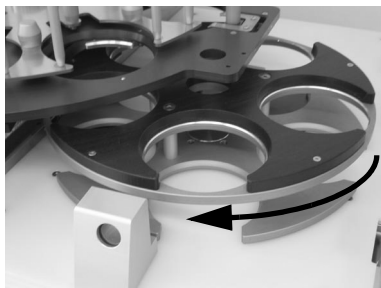

- ▶ Tournez le rotor jusqu'à ce que l'axe d'ancrage se verrouille correctement.

3.4.2 Capot de sécurité

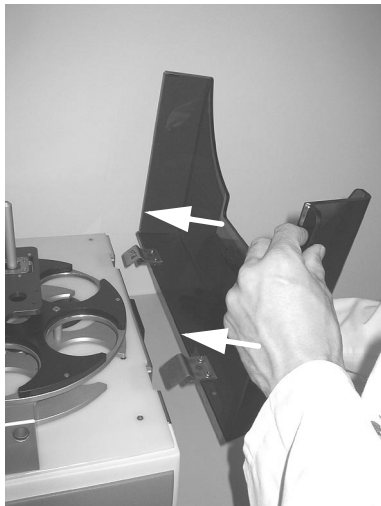

- ▶ Accrochez le capot de sécurité à la charnière prévue à cet effet.

3.4.3 Carrousel

	REMARQUE
	Soulevez toujours le carrousel par les tiges centrales épaisses et jamais par les tiges externes flexibles.

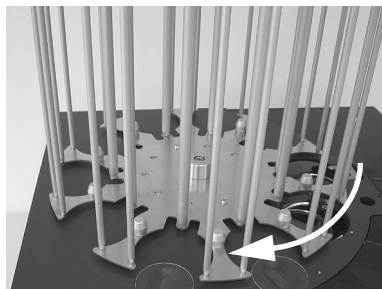
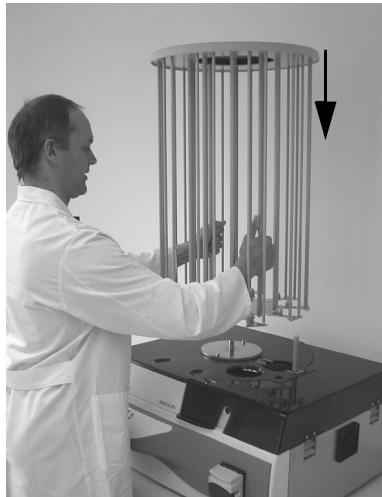

► Tenez le carrousel à la verticale et placez-le sur le boulon au centre de la plaque noire.

► Tournez le carrousel jusqu'à ce que l'axe d'ancrage se verrouille correctement.

3.4.4 Alimentation électrique

Prévoyez un espace d'au moins 5 cm à l'arrière de l'appareil pour favoriser la circulation d'air et faciliter le raccordement du câble d'alimentation.

	⚠ ATTENTION
	Il doit être possible de débrancher à tout moment le MEDIAJET de la source d'alimentation électrique. La prise correspondante devra être facilement accessible à l'opérateur et clairement identifiée pour signaler qu'elle permet d'interrompre l'alimentation du MEDIAJET.



- ▶ Branchez le câble électrique dans la prise à l'arrière de l'appareil.
- ▶ Branchez ensuite le câble à l'alimentation électrique.

- ✓ L'appareil est à présent complètement monté.
- ▶ Mettez l'appareil sous tension avec l'interrupteur général.
- ▶ Attendez que l'appareil termine l'initialisation automatique du logiciel.
- ✓ Lorsque le logo INTEGRA apparaît à l'écran, l'appareil est installé et prêt à l'emploi.

3.4.5 Plaque de base pour le porte-buse de remplissage

Pour le remplissage de boîtes de Pétri d'une hauteur supérieure à 21 mm, une plaque de base devra être installée pour servir d'espaceur.

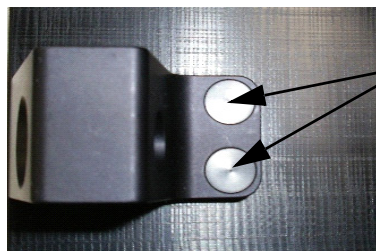

- ▶ Retirez les deux vis situées sous les bouchons, sur le porte-buse de remplissage.
- ▶ Placez la plaque de base sous le porte-buse de remplissage et fixez-la à l'aide des longues vis fournies avec la plaque de base.
- ▶ Mettez les bouchons sur les vis.

Pour le MEDIAJET *vario* avec option bi-boîtes, une plaque de base spéciale doit être montée pour le remplissage de boîtes de Pétri d'une hauteur supérieure à 21 mm :

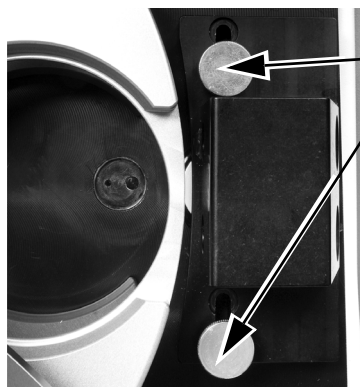

- ▶ Enlevez les deux vis du porte-buse de remplissage.
- ▶ Placez la plaque de base pour l'option bi-boîtes sous le porte-buse de remplissage, de manière à ce que les ouvertures en L de la plaque de base soient en dessous de celles du porte-buse de remplissage.
- ▶ Fixez la pile avec les deux vis du porte-buse de remplissage.

3.4.6 Unité de centrage pour boîtes de Pétri

Les boîtes de Pétri de 90 mm dont le diamètre du couvercle n'est que de $\leq 0,7$ mm supérieur à la limite inférieure des spécifications (par exemple, si le diamètre du couvercle d'une plaque 90S est de 90,8 mm), voir « [6.2 Spécifications des boîtes Pétri](#) » à la page 61, peuvent être empilées sur le bord de la boîte du dessous, ce qui entraîne un empilage en biais et une solidification non plane de la gélose. Aidez l'empilage centré de ces boîtes avec l'unité de centrage pour boîtes Petri.

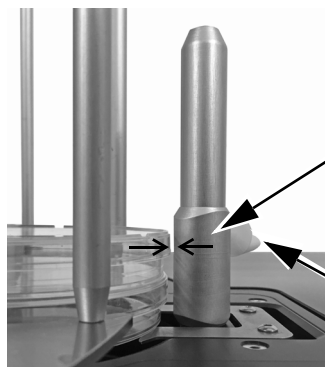

- ▶ Placez 2 boîtes de Pétri en position de l'empileur.
- ▶ Placez l'unité de centrage sur la tige de guidage.
- ▶ Faites tourner l'unité de centrage jusqu'à ce que la distance par rapport au couvercle de la parabole soit de 0,5 mm (5 feuilles de papier s'insèrent dans l'espace).
- ▶ Serrez à la main la vis de l'unité de centrage.

3.5 Option bi-boîtes

L'option bi-boîtes est conçue pour le remplissage de boîtes de Pétri à double compartiment en parallèle par deux buses de remplissage et une tête de pompe double (disponible seulement avec le MEDIAJET *vario* avec l'option bi-boîtes, Réf. 113 002).

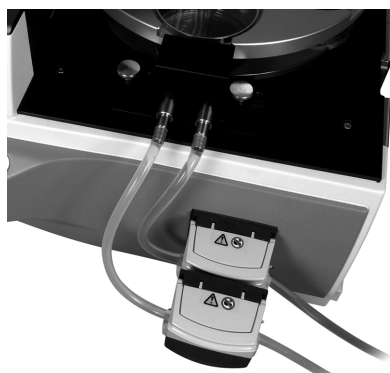

- ▶ Le porte-buse de remplissage doit être ajusté, voir « [4.2.3 Bi-boîtes \(optionnel\)](#) » à la page 32.
- ▶ Activez l'alignement bi-boîtes dans la configuration du programme, voir « [4.2 Adaptation des paramètres du système](#) » à la page 31.

3.6 Option Mode Turbo

L'option Mode Turbo permet d'accélérer le processus de remplissage. Pour ce faire, le kit de Mode Turbo (Réf. 103 036) doit être installé. Pour connaître les vitesses de remplissage des boîtes, voir « 6.1 Spécifications de l'appareil » à la page 60.

	⚠ AVERTISSEMENT
<p>Coupez toujours l'alimentation du MEDIAJET lors du montage de la configuration à double tête de pompe. Faites attention aux bords tranchants des têtes de pompe lors du montage et lorsque vous ouvrez et fermez la première tête de pompe.</p>	

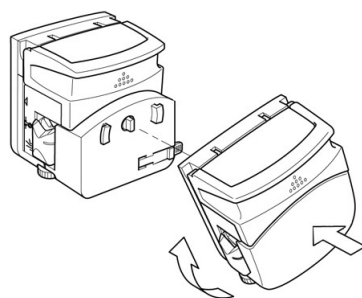

- ▶ Maintenez enfoncé le levier situé à droite de la tête de pompe d'origine et faites tourner celle-ci vers la gauche. Retirez la tête de pompe d'origine et remplacez-la par l'extension de tête de pompe. Faites tourner cette dernière vers la droite et assurez-vous que le mécanisme de verrouillage s'enclenche bien (un déclic doit se faire entendre).
 - ▶ Assemblez les deux têtes de pompe en verrouillant la tête de pompe d'origine sur l'extension de tête de pompe. Lorsque vous mettez la tête de pompe d'origine en place, assurez-vous que le mécanisme de verrouillage s'enclenche avec un déclic audible.
 - ▶ Important: les galets des deux têtes de pompe doivent être hors phase afin d'éviter une contrainte excessive sur le moteur (limites du couple) et d'obtenir une réduction de la pulsation de flux.
 - ▶ Lorsque vous placez l'ensemble de tuyau (Réf. 103 035) dans l'assemblage à double tête de pompe, tirez légèrement sur le tuyau afin qu'il soit tendu à l'intérieur de la tête de pompe (évitiez le chargement du tuyau de manière lâche, détendue).
 - ▶ Enfin, activez l'option Mode Turbo dans la configuration du programme, voir « 4.2 Adaptation des paramètres du système » à la page 31.
- ✓ L'option Mode Turbo est prête à être utilisée.

3.7 Option REMPLIR TUBES (TUBEFILLER)

	AIDE
	<p>Afin d'installer et d'utiliser l'option REMPLIR TUBES (TUBEFILLER), le MEDIAJET doit être équipé de la version logicielle 1.12 ou supérieure. Si vous devez mettre à niveau votre version du logiciel MEDIAJET, veuillez contacter votre revendeur local INTEGRA BIOSCIENCES pour obtenir une assistance technique.</p>



- ▶ Placez la plaque de support sur l'axe du carrousel du MEDIAJET et faites-la tourner jusqu'à ce que l'axe d'ancrage se verrouille correctement.



- ▶ Installez l'élément de transport de la potence sur l'axe du rotor à l'intérieur de la chambre de remplissage.
- ▶ Positionnez la tige de la potence à partir du haut, dans l'élément de transport.

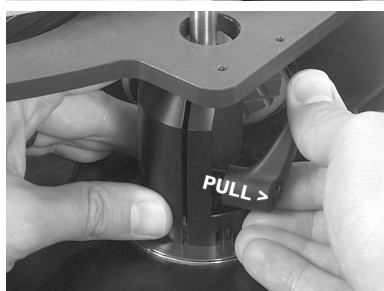

- ▶ Fixez l'élément de transport en position verticale en serrant le levier latéral.
- ▶ Les deux leviers (celui situé sur l'élément de transport et celui situé sur la potence) peuvent être mis en mode inactif en tirant le levier vers l'extérieur, sur son axe. Ceci permet de faciliter le positionnement des leviers, tout en permettant de les serrer fermement.

	AIDE
	<p>Vérifiez si la tige est montée verticalement selon un angle de 90° par rapport à la base, afin de garantir un fonctionnement sans échec de l'option REMPLIR TUBE (TUBEFILLER).</p>

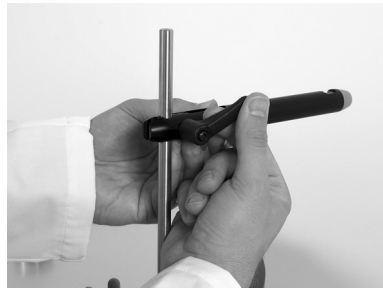

- ▶ Montez le bras radial sur la tige et serrez-le à l'aide du levier latéral afin d'éviter qu'il ne bouge de son axe au cours de la phase de distribution.

✓ L'option REMPLIR TUBES (TUBEFILLER) est maintenant installée.

	REMARQUE
	Afin d'éviter que le levier latéral n'entre en contact avec les tubes à essai au cours du processus de remplissage, assurez-vous que le levier est toujours sur le côté droit de la tige.

4 Utilisation

But Ce chapitre fournit une illustration pas à pas de la programmation et de l'exécution du processus de remplissage des boîtes de Pétri avec le MEDIAJET.

4.1 Vue d'ensemble des fonctions du MENU PRINCIPAL

La liste ci-dessous offre une vue d'ensemble sur les fonctions du MENU PRINCIPAL pouvant être sélectionnées à partir du panneau de commande. Appuyez sur >>> pour passer à la deuxième page du MENU PRINCIPAL.

REPLIR BOITES : Pour adapter et enregistrer (voir « 4.4 Réglage du programme » à la page 35), ainsi que pour exécuter (voir « 4.5 Exécution du programme de remplissage de boîtes » à la page 39 et « 4.9 Mélange d'additifs dans la gélose » à la page 47) jusqu'à 19 programmes de remplissage de boîtes de Pétri.

CHARGER CARROUSEL : Cette fonction assiste l'opérateur lors du chargement de boîtes de Pétri vides sur le carrousel (voir « 4.3 Chargement des boîtes de Pétri » à la page 33) et permet de retirer les plaques remplies de gélose après le processus de distribution (voir « 4.6 Retrait des boîtes » à la page 44).

REPLIR TUBES (TUBEFILLER): Nécessite que l'accessoire optionnel REPLIR TUBES soit disponible; ce dernier permet de remplir les racks de tubes à essai de façon automatique sur le MEDIAJET. Cette fonction permet à l'opérateur d'adapter, d'enregistrer et d'exécuter 19 programmes de remplissage de tubes à essai (pour de plus amples informations, voir « 4.10 Option REPLIR TUBES (TUBEFILLER) » à la page 49 et « 7.8 Option REPLIR TUBES (TUBEFILLER) » à la page 71).

NETTOYAGE : Cette fonction permet de déplacer le piston de l'approvisionneur ou de l'empileur pour le nettoyage (voir « 5.1 Nettoyage » à la page 54).

FONCTION DOSAGE : Cette fonction est utilisée pour des applications de dosage volumétriques indépendantes, à l'aide de la pompe péristaltique du MEDIAJET (voir « 4.8 Fonction dosage » à la page 46).

PARAMETRES SYSTEME : Pour adapter les paramètres généraux du système (voir « 4.2 Adaptation des paramètres du système » à la page 31).

4.2 Adaptation des paramètres du système

Le tableau suivant offre une vue d'ensemble sur les autres paramètres pouvant être configurés sous l'option de menu **PARAMETRES SYSTEME**, si nécessaire.

Paramètres système	Description et fonction
Sélection langue	Réglage de la langue désirée.
Heure / Date	Réglage de l'heure locale et de la date.
Lampe UV	Affiche le nombre d'heures de fonctionnement de la lampe UV. Permet d'allumer ou d'éteindre la lampe UV et de réinitialiser le compteur du nombre d'heures de fonctionnement.
Contraste écran	Modification du contraste de l'écran.
Protocole d'impression	Offre la possibilité d'imprimer les données du processus sur une imprimante externe indépendante, ou sur le MEDIACLAVE, et d'exécuter un test d'impression (voir les détails en section « 4.7 Documentation du processus » à la page 44).
Configuration du programme	Activer/désactiver la fonction dans les paramètres programme: <ul style="list-style-type: none"> • Mode turbo : OFF • Niveau du shaker (Pour Plate): OFF • Mode batch : OFF • Power stacker : OFF (Permet la manipulation de lourdes piles de boîtes qui sont à la limite supérieure des forces de l'empileur, par ex. boîtes de Pétri remplies avec un grand volume de gélose.) • Options de la pompe : OFF (Activer cette fonction permet de réaspirer le milieu vers la source.) • Alignement bi-boîtes (seulement MEDIJET <i>vario</i> avec option bi-boîtes) : OFF
Refroidissement (optionnel)	Permet d'éteindre la plaque de refroidissement, dans le cas où cette option est installée.
Formation sensor boîte (optionnel)	Procédure pour l'ajustement du capteur de boîte optique, voir « 4.2.2 Auto-apprentissage du capteur de boîtes (capteurs d'auto-apprentissage uniquement) » à la page 32.
Bi-boîtes (optionnel)	Pour le remplissage de boîtes de Pétri à deux compartiments, voir « 4.2.3 Bi-boîtes (optionnel) » à la page 32.
Info	Informations générales sur l'appareil: <ul style="list-style-type: none"> • Version du logiciel et des circuits électroniques • Numéros de série • Compteur horaire et de boîtes.
Messages système	Émission des informations sur l'état de l'appareil (affiché uniquement si un message est disponible).

4.2.1 Sélection de la langue

- ▶ Appuyez sur >>> pour passer à la deuxième page du MENU PRINCIPAL.
- ▶ Sélectionnez une langue dans **PARAMETRES SYSTEME / SELECTION LANGUE**.

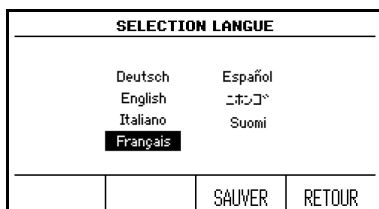

- ▶ Appuyez sur **SAUVER**.
- ✓ L'écran s'affichera dans la langue sélectionnée.

4.2.2 Auto-apprentissage du capteur de boîtes (capteurs d'auto-apprentissage uniquement)

L'auto-apprentissage du capteur de boîtes (FORMATION SENSOR BOITE) est une procédure pour l'ajustement du capteur optique au type de boîtes de Pétri utilisées. La procédure d'auto-apprentissage doit être effectuée à chaque fois que le type de boîtes de Pétri est modifié (autre fabricant ou taille).

- ▶ Sélectionnez **FORMATION SENSOR BOITE** dans **PARAMETRES SYSTEME**.

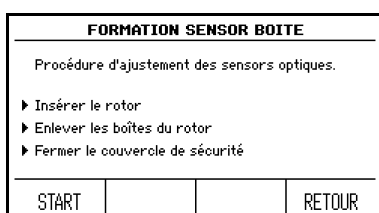

- ▶ Suivez les consignes à l'écran. Appuyez sur **START** puis sur **CONTINUER**.
- ✓ Quand le message « Formation réussie » s'affiche, appuyez sur **FIN**.

4.2.3 Bi-boîtes (optionnel)

Cette fonction permet l'ajustement du porte-buse de remplissage pour la distribution dans des boîtes de Pétri à deux compartiments et teste l'alignement automatique de la paroi de séparation des boîtes. Avant de lancer un programme de remplissage bi-boîtes, suivez cette procédure :

- ▶ Sélectionnez **CONFIGURATION DU PROGRAMME** dans **PARAMETRES SYSTEME** et activez l'alignement bi-boîtes.

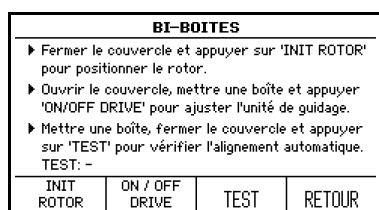

- ▶ Sélectionnez **BI-BOITES** dans **PARAMETRES SYSTEME**.
- ▶ Initialisez le rotor en appuyant sur **INIT ROTOR**.

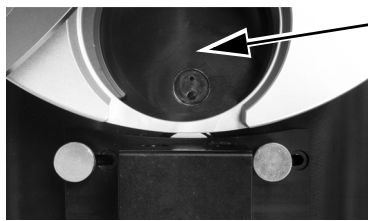

- ▶ Insérez une boîte de Pétri dans le rotor devant la buse de remplissage.
 - ▶ Dévissez les deux vis du porte-buse de remplissage et déplacez-le vers la position la plus à gauche.
 - ▶ Appuyez sur **ON / OFF DRIVE** pour lancer l'unité d'entraînement pour l'ajustement.
- ▶ Déplacez le porte-buse de remplissage vers la boîte de Pétri de manière à ce que la molette d'entraînement appuie sur la boîte de Pétri sans l'incliner vers le haut. La molette d'entraînement doit pouvoir tourner facilement la boîte de Pétri.
 - ▶ Serrez les vis du porte-buse de remplissage.
 - ▶ Appuyez sur **TEST** pour contrôler l'alignement automatique de la paroi de séparation de la boîte de Pétri.
- ✓ La paroi de séparation est alignée à un angle droit par rapport au porte-buse de remplissage et « Test: OK » s'affiche.

	AIDE
	Si l'option bi-boîtes n'est pas requise, déplacez le porte-buse de remplissage vers la position la plus à droite et utilisez la buse de remplissage droite.

4.3 Chargement des boîtes de Pétri

- ▶ Sélectionnez **CHARGER CARROUSEL** dans MENU PRINCIPAL et choisissez le mode du processus de remplissage programmé :

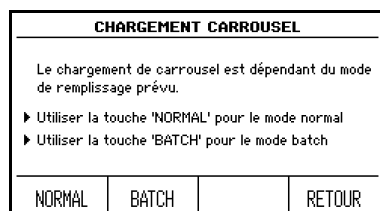

- ▶ Appuyez sur **NORMAL** pour préparer le remplissage de toutes les boîtes, pile par pile, ou **BATCH** pour remplir les boîtes en mode batch, voir « 4.4 Réglage du programme » à la page 35.
- ✓ Le MEDIAJET exécute maintenant un processus de calibrage automatique.

	AIDE
	Les deux positions du carrousel situées immédiatement sur l'avant du MEDIAJET et au-dessus du support de boîtes dans la plaque noire de couverture sont marquées avec les positions de chargement.

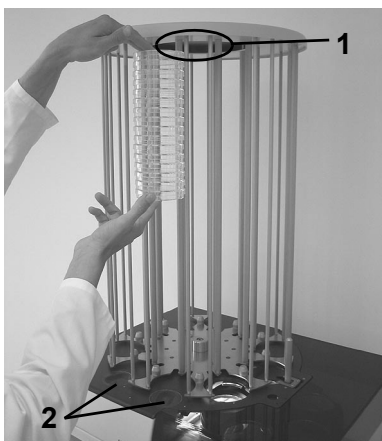

- ▶ Chargez les boîtes de Pétri stériles pile par pile du haut vers le bas dans le carousel aux positions de chargement **2**.
- ▶ Ne remplissez les positions de chargement que jusqu'au repère **1**.

	REMARQUE
	En aucun cas les boîtes ne doivent dépasser les repères indiqués, car un espace suffisant entre la boîte supérieure de la pile et le couvercle du carousel est fondamental pour un fonctionnement sans erreurs de l'appareil.

	ATTENTION
	Prenez garde à vos doigts. Ils risquent d'être coincés lorsque vous appuyez sur ROTATION .

CHARGEMENT CARROUSEL		
▶ Remplir 1 des 2 positions de chargement avec des boîtes vides		
▶ Appuyer sur 'ROTATION' pour tourner le carousel de deux positions (sens des aiguilles d'une montre). Seule chaque 2ème position du carousel doit être remplie !		
ROTATION		RETOUR

- ▶ Appuyez sur **ROTATION**.
- ✓ Le carousel pivote de deux positions dans le sens des aiguilles d'une montre.
- ▶ Répétez la procédure décrite ci-dessus jusqu'à ce que neuf des dix positions (mode batch : seulement une position sur deux) soient remplies de boîtes de Pétri.

	REMARQUE
	Ne remplissez que neuf des dix positions du carousel avec les boîtes. Il est important que la position de l'approvisionneur dans le carousel reste libre afin d'assurer un fonctionnement parfait de l'appareil. Si vous utilisez le mode batch, une position sur deux seulement doit être remplie.

- ▶ Appuyez sur **RETOUR** pour retourner au MENU PRINCIPAL.
- ✓ Le MEDIAJET est à présent chargé.

4.4 Réglage du programme

	AIDE
	Si vous utilisez le MEDIAJET pour la première fois, veuillez régler les paramètres du programme selon vos exigences avant de démarrer le processus de remplissage.

- ▶ Appuyez sur **REPLIR BOITES** dans le MENU PRINCIPAL pour accéder aux programmes mémorisés.

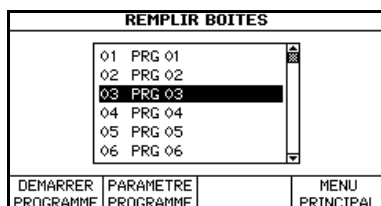

- ▶ Sélectionnez le programme à l'aide des touches fléchées.
- ▶ Appuyez **PARAMETRE PROGRAMME** pour régler le programme.



- ▶ A l'aide des touches fléchées, sélectionnez le paramètre que vous désirez modifier.
- ▶ Appuyez sur **MODIFIER**.
- ▶ Suivez à présent les informations sur l'écran.

	AIDE
	Il est recommandé de choisir un nom de programme qui identifie facilement le mode opérationnel, par. ex. Standard, Mode turbo, Mode batch ou Pour Plate. Vous pouvez aussi réserver un bloc de nombres pour les modes opérationnels particuliers.

Le tableau suivant offre une vue d'ensemble sur les paramètres à configurer :

Paramètres du programme	Description	Échelle	Réglage de base
Nombre de boîtes	Détermine le nombre de boîtes à remplir dans le programme.	0–9999	360
Volume distribué (ml)	Définit le volume de remplissage d'une boîte de Pétri.	1–99,9 ml	18 ml
Vitesse de la pompe (%)	Le réglage 100 % correspond à la quantité de transport maximale de la pompe, approx. 500 ml/min.	30–100 %	60 %
Anti-goutte	Prévient la formation de gouttes à la fin d'un dosage.	ON OFF	OFF
Temps de pause (s)	Permet d'effectuer une pause à la durée définie entre deux remplissages de boîtes de Pétri.	0–9,9 s	0 s

Paramètres du programme	Description	Échelle	Réglage de base
Hauteur de la boîte (mm)	Hauteur de la pile de boîtes de Pétri utilisées (voir ci-dessous). Pour utiliser des boîtes ayant une hauteur de plus de 21 mm, vous devez hausser le porte-buse de remplissage avec la plaque de base fournie (voir « <u>3.4.5 Plaque de base pour le porte-buse de remplissage</u> » à la page 25).	12– 25 mm	16 mm
Mouvement rotor	Permet de régler la vitesse du rotor. « LENT » est particulièrement indiqué pour éviter la surcharge des boîtes avec un grand volume de remplissage. « AGITATION » est normalement utilisé pour obtenir une distribution homogène de la gélose avec de faibles volumes de remplissage.	Lent Normal Agitation	Normal
Remplissage continu	Permet d'activer ou de désactiver le remplissage continu. « MARCHE » permet de remplir de façon continue le nombre de boîtes spécifié dans le programme. Le processus ne s'arrête pas lorsque toutes les boîtes du carrousel ont été remplies. « OFF » permet d'effectuer une pause dans le processus une fois que toutes les boîtes du carrousel ont été remplies. (Pour de plus amples informations, voir « <u>4.4.2 Remplissage des boîtes continu ou discontinu</u> » à la page 38.)	ON OFF	OFF
Niveau du shaker (pour plate)	Définit la vitesse du rotor pour les applications « pour plate » (doit être activé dans la configuration du programme, voir « <u>4.2 Adaptation des paramètres du système</u> » à la page 31).	1–5 OFF	OFF

Paramètres du programme	Description	Échelle	Réglage de base
Mode batch (boîtes/batch)	Permet des surfaces d'agar-agar très planes en remplissant un nombre défini de boîtes (c'est-à-dire un batch) par pile de carrousel, voir « 4.4.3 Remplissage des boîtes en mode batch » à la page 39 (doit être activé dans la configuration du programme, voir « 4.2 Adaptation des paramètres du système » à la page 31).	1–20 boîtes/ batch OFF	OFF
Alignement bi-boîtes (optionnel)	Pour remplir les boîtes de Pétri à deux compartiments (avec alignement automatique de la paroi de séparation, doit être activé dans la configuration du programme, voir « 4.2 Adaptation des paramètres du système » à la page 31).	ON OFF	ON
Mode turbo (optionnel)	Pour accélérer le remplissage des boîtes de Pétri (doit être activé dans la configuration du programme, voir « 4.2 Adaptation des paramètres du système » à la page 31).	ON OFF	OFF

4.4.1 Saisie de la hauteur de la boîte

	AIDE
	Il est important de toujours adapter le réglage HAUTEUR BOÎTE du programme pour assurer un fonctionnement parfait du MEDIAJET.

	REMARQUE
	Si vous travaillez avec des boîtes de Pétri d'une hauteur de plus de 21 mm, vous devez hausser le porte-buse de remplissage avec la plaque de base fournie.

► Mesurez la hauteur d'une pile de 10 boîtes à l'aide d'une règle.



- Appuyez **PARAMETRE PROGRAMME**, choisissez le paramètre hauteur de la boîte et appuyez sur **MODIFIER**. Saisissez la valeur mesurée.
- Appuyez sur **SAUVER** pour sauvegarder cette valeur.

✓ Le réglage du programme est maintenant terminé.

4.4.2 Remplissage des boîtes continu ou discontinu

Le carrousel dispose d'une capacité de 360 et 540 boîtes de Pétri, respectivement. Cependant, le paramètre de programme «Nombre de boîtes» peut être configuré pour remplir jusqu'à 9 999 boîtes. Si le nombre de boîtes de Pétri programmé excède la capacité du carrousel, les boîtes remplies devront être retirées et les vides devront être chargées au cours du processus de remplissage. Il existe pour cela deux possibilités : Remplissage continu ou discontinu.

Remplissage continu

Si le paramètre de programme « Remplissage continu » est activé, le MEDIAJET remplit le nombre total de plaques programmées sans faire de pause, et l'échange des boîtes de Pétri doit être effectué au cours du processus de remplissage.

Remplissage discontinu

Autrement, avec le paramètre « Remplissage continu » désactivé, le processus de remplissage fera automatiquement une pause une fois que toutes les boîtes des neuf positions du carrousel auront été remplies.

PROCESSUS DE REMPLISSAGE ARRETE			
Boîtes remplies : 10 sur 360			
Toutes les boîtes du carrousel sont remplies !			
▶ Enlever les boîtes des deux positions de chargement les remplacer par des boîtes vides			
▶ Appuyer sur 'CONTINUER' pour remplir les positions suivantes			
CONTINUER			ARRETER PROCESSUS

L'appareil vous offrira alors la possibilité de poursuivre le processus de remplissage avec la boîte de dialogue PROCESSUS DE REMPLISSAGE ARRETE.



Le MEDIAJET vous demandera de retirer les boîtes remplies des positions de chargement.

- ▶ Retirez les boîtes remplies des deux positions de chargement.
- ▶ Remplissez à nouveau ces positions avec des boîtes vides.
- ▶ Appuyez sur **CONTINUER** pour remplir deux nouvelles piles.
- ✓ Continuez ce processus jusqu'à atteindre le nombre programmé de boîtes de Pétri.
- ▶ Vous pouvez interrompre le programme avec **ARRETER PROCESSUS**.

4.4.3 Remplissage des boîtes en mode batch

Le mode batch peut être utilisé pour les applications dans lesquelles il est important d'avoir une surface d'agar-agar très plane, par exemple pour la numération automatique de colonies. En mode batch, une position sur deux du carrousel seulement doit être remplie avec des boîtes de Pétri vides. Ces piles de boîtes sont ensuite traitées par batchs (lots) définis par l'utilisateur de 1 à 20 boîtes de Pétri. Cela permet à l'agar-agar du batch rempli de se solidifier avant qu'il ne soit soulevé par le batch suivant (selon le type de milieu, le volume de distribution et la température). Cela empêche que les boîtes du dessus de la pile soient légèrement inclinées avant que l'agar-agar soit solidifié, et permet d'avoir des surfaces très planes. Pour activer cette option, voir « 4.2 Adaptation des paramètres du système » à la page 31.

4.4.4 Niveau shaker (Remplir plaque)

Une numération totale des bactéries viables est souvent effectuée avec la méthode « Remplir plaque ». Le shaker intégré permet de mélanger l'échantillon avec l'agar-agar. Pour activer cette option, voir « 4.2 Adaptation des paramètres du système » à la page 31.

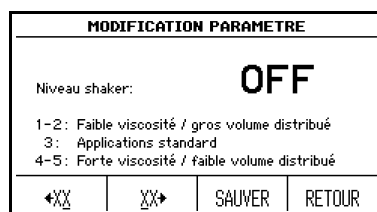

- ▶ Appuyez sur **PARAMETRE PROGRAMME** et sélectionnez le paramètre niveau shaker.
- ▶ A l'aide des touches de direction, sélectionnez le niveau shaker correspondant à vos besoins (en fonction du volume de remplissage et de la viscosité du milieu de culture).

✓ Appuyez sur **SAUVER** pour sauvegarder cette valeur.

4.5 Exécution du programme de remplissage de boîtes

	REMARQUE
	Veillez à ce que le porte-buse de remplissage soit correctement installé et que le capteur devant ce porte-buse soit propre lors de l'exécution d'un programme avec Alignement bi-boîtes ON.

- ▶ Sélectionnez le programme désiré dans **REPLIR BOITES**.
- ▶ Appuyez sur **START**.

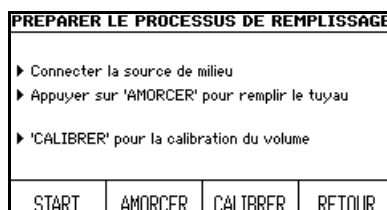

- ✓ La boîte de dialogue **PRÉPARER LE PROCESSUS DE REMPLISSAGE** s'affiche.
- ✓ Une boîte de Pétri vide est automatiquement placée dans la position de remplissage du rotor.

4.5.1 Raccordement du tuyau

	AIDE
	<p>Le tuyau doit être traité à l'autoclave avant l'utilisation pour éviter toute contamination pendant le processus de remplissage.</p> <p>Si l'OPTION DE LA POMPE est activée dans les PARAMETRES SYSTEME, appuyez d'abord sur OPTIONS DE LA POMPE pour amorcer ou pour calibrer.</p>

	ATTENTION
	<p>N'appuyez jamais sur AMORCER si le couvercle de la tête de pompe est ouvert.</p>

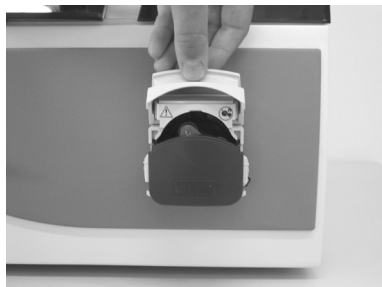

► Ouvrez le couvercle de la tête de pompe.

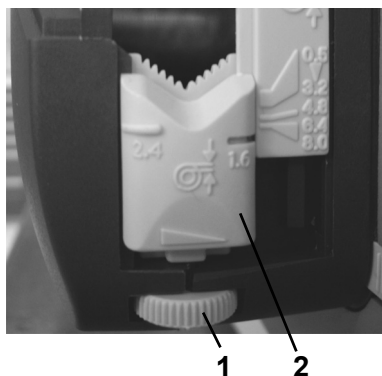

► Tournez le plus possible vers la droite (sens inverse des aiguilles d'une montre) les vis de réglage **1** sur les deux côtés de la tête de pompe.

✓ Le support de tuyau **2** en V descend dans la position la plus basse.



► Placez le tuyau dans la pompe afin que la buse de remplissage repose sur le côté gauche de la tête de pompe.

Pour un fonctionnement optimal de la pompe, le tuyau doit être au centre des rouleaux et passer au travers des deux supports de tuyau en V.



Vous avez besoin d'environ 30 cm de tuyau **3** entre la pompe et les supports de la buse de remplissage.

► Fermez le couvercle de la pompe et assurez-vous à nouveau que le tuyau passe correctement à travers les supports de tuyau en V.

3



- ▶ Assurez-vous que la buse de remplissage est introduite dans le porte-buse de remplissage jusqu'à la butée.
- ▶ Pour les programmes avec le paramètre « Alignement bi-boîtes ON », branchez un deuxième kit de tuyaux à la double tête de pompe pour permettre le remplissage de deux compartiments en parallèle (MEDIAJET vario avec l'option bi-boîtes seulement).

✓ Le tuyau est maintenant raccordé.

4.5.2 Remplissage du tuyau

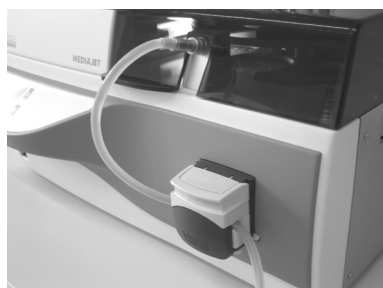

- ▶ Branchez le(s) tuyau(x) à la source du produit.
- ▶ Tenez **AMORCER** enfoncé pour remplir le tuyau de gélose jusqu'à arriver juste avant la buse de remplissage ou que les deux tuyaux (option bi-boîtes) soient complètement remplis, respectivement.

La boîte de Pétri vide dans la position de remplissage du rotor évite toute contamination accidentelle de la chambre de remplissage.

✓ Les préparations pour le remplissage sont à présent terminées.

4.5.3 Calibrage de la pompe avant le remplissage

Avant de démarrer le processus de remplissage, vous pouvez effectuer un calibrage du volume de dosage. Cela est particulièrement important si vous travaillez avec des tuyaux non fournis par INTEGRA Biosciences, puisque la quantité de dosage dépend directement du diamètre du tuyau.

CALIBRATION POMPE			
Calibration volume :		18.0 ml	
▶ Positionner la canule dans un tube gradué			
▶ Appuyer sur 'START' pour distribuer			
▶ 'START RETARDE' pour distribuer dans 5 secondes			
START	START RETARDE		RETOUR

- ▶ Appuyez sur **CALIBRER**.
- ▶ La boîte de dialogue **CALIBRATION POMPE** s'affiche.



- ▶ Avant de démarrer le calibrage, assurez-vous que le tuyau est complètement rempli de produit.
- ▶ Tenez la buse de remplissage dans une éprouvette graduée appropriée et appuyez sur **START** ou **START RETARDE** (le dosage démarrera après un délai de 5 secondes).

CALIBRATION POMPE	
Calibration volume :	18.0 ml
▶ Entrer le volume mesuré :	12.8 ml
	SAUVER RETOUR

- ▶ Saisissez le volume mesuré et appuyez sur **SAUVER**.
- ▶ Après le calibrage, introduisez la buse de remplissage dans le porte-buse de remplissage.
- ✓ La pompe est à présent calibrée.

Option bi-boîtes

La double tête de pompe comprime deux tuyaux en parallèle. Pour garantir un volume de remplissage correct, des tuyaux identiques doivent être utilisés. Branchez les deux kits de tuyaux, étalonnez les pompes (voir ci-dessus) avec deux cylindres gradués et entrez la moyenne des volumes mesurés.

4.5.4 Début du processus de remplissage

	⚠ ATTENTION
	Lorsque le MEDIAJET est en marche, faites attention à vos doigts lors de la manipulation du carrousel. Faites particulièrement attention si vos mains se trouvent à proximité des positions de chargement. En cas d'urgence, appuyez sur l'arrêt d'urgence sur le panneau avant.

PROCESSUS DE REMPLISSAGE EN COURS	
Programme :	PRG 03
Boîtes remplies :	8 sur 360
Temps restant [min] :	27
PAUSE	

- ▶ Appuyez sur **START**.
- L'écran vous indique toujours le nombre de boîtes qui ont été remplies et le temps restant avant la fin du processus.

4.5.5 Calibrage de la pompe pendant le processus de remplissage (option)

Cette routine de calibrage est particulièrement adaptée pour les utilisateurs qui souhaitent déterminer le volume de remplissage des boîtes de Pétri à l'aide d'une mesure de poids.

PROCESSUS DE REMPLISSAGE EN COURS	
Programme :	PRG 03
Boîtes remplies :	8 sur 360
Temps restant [min] :	27
PAUSE	

- ▶ Appuyez sur **PAUSE**.
- ▶ Appuyez sur **CALIBRAGE**.
- ▶ Saisissez le volume mesuré et appuyez sur **SAUVER**.

- ▶ Après le calibrage, introduisez la buse de remplissage dans le porte-buse.
- ✓ La pompe est à présent calibrée.

	AIDE
	Si l'OPTION DE LA POMPE est activée dans les PARAMETRES SYSTEME, appuyez d'abord sur OPTIONS DE LA POMPE puis sur CALIBRER .

4.5.6 Modification des réglages du processus de remplissage

Vous pouvez régler les paramètres du programme à tout moment lorsque le processus est en route.

	AIDE
	Les modifications des paramètres du programme effectuées pendant le processus de remplissage ne sont pas sauvegardées automatiquement. A la fin du processus de remplissage, vous devrez décider si vous souhaitez sauvegarder les modifications du programme.

PROCESSUS DE REMPLISSAGE ARRETE			
Programme :	PRG 01		
Boîtes remplies :	4	sur	360
Temps restant [min] :	26		
CONTINUER	PARAMETRE PROGRAMME	CALIBRER	ARRETER PROCESSUS

- ▶ Appuyez sur **PAUSE**.
- ▶ Appuyez **PARAMETRE PROGRAMME**.
- ✓ Vous pouvez maintenant modifier le réglage du programme désiré.

4.5.7 Arrêt automatique du processus de remplissage

PROCESSUS DE REMPLISSAGE TERMINE			
Programme :	PRG 03		
Boîtes remplies :	15	sur	15
AMORCER	RETOUR		

Dès que le nombre de boîtes désiré a été rempli, le MEDIAJET s'arrêtera automatiquement et affichera la boîte de dialogue **PROCESSUS DE REMPLISSAGE TERMINE** sur l'écran.

Après la fin du processus de remplissage, la fonction **AMORCER** vous permet de nettoyer le tuyau avec de l'eau chaude.

	AIDE
	Si l'OPTION DE LA POMPE est activée dans les PARAMETRES SYSTEME, appuyez d'abord sur OPTIONS DE LA POMPE puis sur AMORCER .

Vous pouvez revenir au MENU PRINCIPAL à l'aide de la touche **RETOUR**.

4.5.8 Arrêt (manuel) du processus de remplissage

Le processus de remplissage peut être terminé manuellement à tout moment.

- ▶ Appuyez sur **PAUSE**, puis sur **ARRETER PROCESSUS** pour terminer le processus.

4.6 Retrait des boîtes

DECHARGEMENT CARROUSEL			
<ul style="list-style-type: none"> ▶ Enlever les boîtes remplies des deux positions de chargement et déchargement. ▶ Appuyer sur 'ROTATION' pour tourner le carrousel de deux positions (rotation anti-horaire). 			
ROTATION			RETOUR

- ▶ Appuyez sur **CHARGER CARROUSEL** dans le menu principal.
- ▶ Appuyez sur **DECHARGER**.

	⚠ ATTENTION
<p>Lorsque le MEDIAJET est en marche, faites attention à vos doigts lors de la manipulation du carrousel. Faites particulièrement attention si vos mains se trouvent à proximité des positions de chargement. En cas d'urgence, appuyez sur l'arrêt d'urgence sur le panneau avant.</p>	

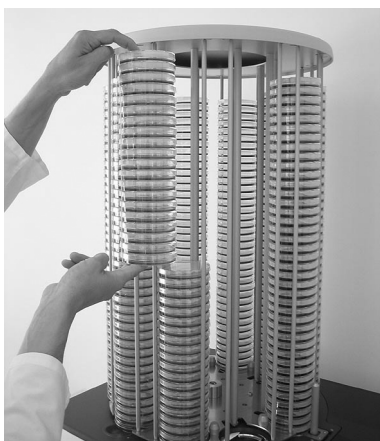

- ▶ Retirez les boîtes remplies des positions de chargement.
- ▶ Appuyez sur **ROTATION**.
- ✓ Le carrousel pivotera de deux positions dans le sens inverse des aiguilles d'une montre.
- ▶ Répétez la procédure décrite jusqu'à ce que toutes les boîtes de Pétri soient retirées.
- ✓ Les boîtes sont à présent retirées.

4.7 Documentation du processus

Le MEDIAJET vous permet d'imprimer toutes les données liées au processus. Vous pouvez émettre ces données sur une imprimante à étiquette avec une interface série en raccordant cette imprimante au port RS232 (2) situé à l'arrière du MEDIAJET.

Il est également possible de transférer les données vers le MEDIACLAVE et les imprimer sur l'imprimante intégrée. Pour cela, le MEDIACLAVE (Réf. 135 0xx) doit être équipé de la version 1.9.1 ou supérieure du logiciel et vous aurez besoin du câble d'interface de communication pour la connexion (voir « [7.1 Accessoires généraux](#) » à la page 64).

Si vous utilisez un MEDIACLAVE 10 (réf. 136 0xx) ou un MEDIACLAVE 30 (réf. 136 05x), toutes les données du processus du MEDIAJET seront également affichées dans les fichiers log électroniques du MEDIACLAVE.

	AIDE
	Pour l'option TUBEFILLER, aucun documentation du processus n'est disponible.

Les données suivantes (exemple) sont imprimées :

Après le calibrage	Au démarrage du processus de remplissage	Après la fin du processus de remplissage
<pre>===== MEDIAJET (SN:12345678) ***Calibration effectue Heure: hh:mm Date: dd.mm.yyyy =====</pre>	<pre>===== MEDIAJET (SN:12345678) ***Demarrage remplissage Heure: hh:mm Date: dd.mm.yyyy ***Parametres programme Nom: TEST Nombre de boites: 360 Volume: 18.0 ml Vitesse pompe: 60 % Anti-goutte: ON Temps de pause: 0.5 s Hauteur boite: 15.7 mm Mouvem. rotor: NORMAL Remp. continu: OFF Niveau Shaker: 3 Mode batch: OFF Bi-boites: OFF ***Parametres systeme Lampe UV: ON Refroidissement: OFF =====</pre>	<pre>===== MEDIAJET (SN:12345678) ***Fin remplissage Heure: hh:mm Date: dd.mm.yyyy ***Parametres programme Nom: TEST Boites remplies: 10 sur 360 Volume: 18.0 ml Vitesse pompe: 60 % Anti-goutte: ON Temps de pause: 0.5 s Hauteur boite: 15.7 mm Mouvem. rotor: NORMAL Remp. continu: OFF Niveau Shaker: OFF Mode batch: OFF Bi-boites: OFF Mode turbo: ON =====</pre>

Les paramètres du système permettent d'effectuer le test d'impression suivant :

```
=====
MEDIAJET (SN:12345678)
***Test Printout
LEFT          RIGHT
123456789012345678901234
=====
```

Les paramètres de l'interface RS232 (2) sont configurés de la façon suivante :

Vitesse de transmission	9600 bps
Bits de données	8 bits
Parité	No
Bits d'arrêt	1
Contrôle de flux	X ON / X OFF

4.8 Fonction dosage

Cette fonction utilise la pompe péristaltique du MEDIAJET pour effectuer un dosage volumétrique à l'aide d'un tuyau de 6 mm de DI. Le dosage peut être contrôlé, en option, à l'aide d'une pédale (voir « 7.6 Accessoires pour la fonction dosage » à la page 69).

- ▶ Appuyez sur **FONCTION DOSAGE** dans le MENU PRINCIPAL pour accéder aux paramètres du dosage volumétrique.

PARAMETRES FONCTION DOSAGE	
Fonction pompe péristaltique	
Volume distribué :	10,0 ml
Vitesse pompe :	60%
Anti-goutte :	OFF
Temps de pause :	2,0 s
DOSAGE	AMORCER
MODIFIER	MENU PRINCIPAL

- ▶ Utilisez les touches fléchées pour sélectionner un paramètre à modifier.
- ▶ Appuyez sur **MODIFIER**, puis saisissez la valeur souhaitée.

Les paramètres ainsi que les gammes de valeurs correspondantes sont répertoriés ici:

Paramètres du programme	Description	Gamme de valeur	Configuration de base
Volume distribué	Définit le volume du dosage.	1–999,9 ml	10 ml
Vitesse pompe	Le réglage 100 % correspond à la quantité de transport maximale de la pompe du MEDIAJET (approx. 500 ml/min).	30–100%	60%
Anti-goutte	Prévient la formation de gouttes à la fin d'un dosage.	ON OFF	OFF
Temps de pause	Permet d'effectuer une pause d'une durée définie entre deux étapes du dosage. En cas de passage en mode manuel, la distribution est déclenchée en appuyant sur la touche ou sur la pédale.	0–9,9 s manuel	2 s

- ▶ Appuyez sur **AMORCER** pour remplir le tuyau et sur **DOSAGE** pour démarrer le programme.

AIDE	
	Si l'OPTION DE LA POMPE est activée dans les PARAMETRES SYSTEME, appuyez sur DOSAGE - OPTIONS DE LA POMPE - AMORCER pour remplir le tuyau et sur DOSAGE - START pour démarrer le programme.

4.9 Mélange d'additifs dans la gélose

Le MEDIAJET, relié à la pompe péristaltique DOSE IT, peut mélanger un additif de façon continue, selon une concentration comprise entre 3 et 10 % dans le produit. Cette configuration est généralement utilisée pour la préparation de gélose au sang. Veuillez également vous référer au mode d'emploi de la pompe DOSE IT.

4.9.1 Installation

- ▶ Placez la DOSE IT à proximité du côté droit du MEDIAJET. Branchez une extrémité du câble d'interface électrique dans la prise portant la mention «Pump» (pompe) à l'arrière du MEDIAJET, et l'autre extrémité dans la prise de la pédale, à l'arrière de la pompe du DOSE IT.



Lorsque vous branchez un tuyau stérilisé pour la préparation de la gélose au sang, le tuyau de petit diamètre (2 x 5 mm) doit être introduit dans la tête de pompe du DOSE IT, et le tuyau de grand diamètre (6 x 9 mm) doit être introduit dans la tête de pompe du MEDIAJET. La pièce en verre en T doit être située en avant de la tête de pompe du MEDIAJET.

4.9.2 Paramètres du MEDIAJET

Appuyez sur **REPLIR BOITES** dans le MENU PRINCIPAL afin d'adapter un programme de remplissage de boîtes.

- ▶ Sélectionnez le programme souhaité et appuyez sur **PARAMETRE PROGRAMME** afin de régler les paramètres (« 4.4 Réglage du programme » à la page 35).

MODIFICATION PARAMETRE			
Volume distribué :	18.0ml		
Volume total :	6480ml		
Estimation du temps de dosage :	3.5s		
←XX	XX→	SAUVER	RETOUR

- ▶ Configurez le volume de distribution total (gélose et additif) devant remplir les boîtes de Pétri.
- ▶ Sélectionnez la vitesse de la pompe et appuyez sur **CHANGER** afin d'afficher le « Estimation du temps de dosage », calculé automatiquement par le MEDIAJET.

Vous aurez besoin de cette valeur pour les paramètres du programme DOSE IT (voir ci- après).

4.9.3 Détermination du volume de dosage de l'additif

Déterminez le volume d'additif à ajouter à chaque boîte pour obtenir le pourcentage de mélange souhaité.

Par exemple, si le volume de distribution total dans la boîte de Pétri est de 18 ml et que la concentration finale de l'additif est de 5 %, le volume de dosage de l'additif est de 0,9 ml (18 ml * 0,05). Vous aurez besoin de cette valeur pour les paramètres du programme DOSE IT (voir ci-après).

4.9.4 Paramètres DOSE IT

Allumez la DOSE IT; la fenêtre APPLICATION apparaît. Sélectionnez l'un des programmes répertoriés et appuyez sur **PARAMETRE** pour le configurer. Utilisez les touches fléchées pour sélectionner les paramètres et appuyez sur **CHANGER** pour configurer des valeurs différentes.

PARAMETRE	
Nom :	BLOOD AGAR
Type :	DISTRIBUER
Diam. int. tuyau :	2.0mm
Volume :	0.9ml
START	CHANGER

► Configurez le Type sur « Distribuer », et le Diamètre interne du tuyau sur « 2.0 mm ».

► Saisissez le volume souhaité pour l'additif, comme par exemple 0,9 ml.

CHANGER PARAMETRE	
Débit :	0016.0 $\frac{ml}{min}$
Durée de distrib. :	3.4s
Vitesse :	39.5rpm
+	-
SAUVER	

► Modifiez le Débit à l'aide des touches fléchées afin que le paramètre de la « Durée de distrib. » affichée soit égale ou légèrement inférieure au paramètre du « Estimation du temps de dosage », indiqué dans le programme du MEDIAJET (voir ci-dessus).

► Configurez le paramètre des Répétitions sur « ∞ » et le paramètre de Pause sur « Manuel ».

Grâce à ces paramètres, un mélange optimal de l'additif et du produit sera obtenu.

► Quittez le programme en appuyant sur **START**.

Dans le cas où vous reliez la DOSE IT et le MEDIAJET pour la première fois, ou si vous utilisez un nouveau tuyau, il est recommandé de confirmer à nouveau les paramètres de la pompe et d'effectuer la routine de calibrage de la DOSE IT.

4.9.5 Fonctionnement du MEDIAJET avec la DOSE IT

Une fois que le MEDIAJET et la DOSE IT sont reliés et que les paramètres sont réglés comme décrit ci-dessus, les appareils sont prêts à démarrer le processus de remplissage des boîtes. Veuillez considérer les points importants suivants:

► Sélectionnez le programme réglé dans la fenêtre APPLICATION de la DOSE IT et appuyez sur **START**.

BLOOD AGAR		Ø2.0mm
Distribuer :	0.9ml	
Débit :	16.0ml/min	
Durée de distr. :	3.4s	
Pause :	manuel	
START	CALIBRER	AMORCER

► Appuyez sur **AMORCER** pour remplir le tuyau de petit diamètre dans la pompe de la DOSE IT avec l'additif jusqu'au niveau de la pièce de verre en T.

► Après l'amorçage, appuyez sur **START**. La DOSE IT est maintenant prête à être démarrée par le MEDIAJET.

► Sélectionnez ensuite le programme du MEDIAJET souhaité sous **REPLIR BOITES** et appuyez sur **DEMARRER PROGRAMME**. Appuyez sur **AMORCER** jusqu'à ce que le tuyau de grand diamètre soit complètement rempli de produit, jusqu'à la buse de remplissage.

► Appuyez sur **START** sur le MEDIAJET afin de démarrer le processus de remplissage.

4.10 Option REEMPLIR TUBES (TUBEFILLER)

L'option REEMPLIR TUBES (TUBEFILLER) permet de remplir des racks de tubes à essai de façon automatique sur le MEDIAJET. Veuillez vous assurer que cette option est correctement installée, comme décrit au section « [3.7 Option REEMPLIR TUBES \(TUBEFILLER\)](#) » à la page 28.

4.10.1 Adaptation d'un programme REEMPLIR TUBES

- Appuyez sur **REEMPLIR TUBES** dans le MENU PRINCIPAL pour accéder aux 19 programmes mémorisés. Réglez le programme à l'aide de la fonction **PARAMETRE PROGRAMME** comme décrit en section « [4.4 Réglage du programme](#) » à la page 35.

Le tableau suivant offre une vue d'ensemble sur les paramètres à configurer:

Paramètres du programme	Description	Gamme de valeur	Configuration de base
Nom du programme	Permet de définir le nom souhaité pour chaque programme.		PRG xx
Type de rack	Permet de définir le type de racks utilisés dans le programme. Le choix du type de rack correct est crucial afin d'assurer un modèle de remplissage correct au cours du processus de distribution. Note : pour les racks de Ø18 mm, sélectionnez Ø20 mm (4x10).	Ø13 mm 6x15 Ø16 mm 5x12 Ø20 mm 4x10 Ø25 mm 3x8 Ø30 mm 3x7	Ø16 mm 5 x 12
Volume délivré (ml)	Permet de définir le volume de remplissage des tubes à essai.	0,5–99,9 ml	5 ml
Nombre de racks	Permet de définir le nombre de racks à remplir dans le programme.	1–99	3
Diamètre interne du tuyau (mm)	Permet de définir le type de tuyau en silicone utilisé dans le programme. Choisissez le tuyau qui convient pour influencer à la fois la précision (plus le DI est petit, mieux c'est) et la durée du dosage.	2,0 mm 3,0 mm 4,0 mm	3,0 mm

Paramètres du programme	Description	Gamme de valeur	Configuration de base
Vitesse de la pompe (%)	Le réglage 100% correspond à un débit maximal. Tuyau Plage de débit 4 mm 78-260 ml/min 3 mm 45-150 ml/min 2 mm 20-66 ml/min	30–100 %	60 %
Anti-goutte	Prévient la formation de gouttes à la fin d'un dosage.	ON OFF	OFF
Temps de pause (s)	Temps de pause sélectionnable entre deux dosages de tubes à essai.	0–9,9 s	0 s
Remplissage continu	Lorsque ce paramètre est activé, le nombre de racks programmé sera rempli de façon continue. Lorsque ce paramètre est désactivé, l'appareil s'arrête automatiquement après avoir rempli 3 racks.	ON OFF	ON

4.10.2 Préparation du processus de remplissage des tubes

Sélectionnez le programme souhaité dans le menu **REPLIR TUBES** à l'aide des touches fléchées, et appuyez sur **DEMARRER PROGRAMME**.



La fenêtre de dialogue **REPLIR TUBES** apparaît à nouveau, résumant les paramètres les plus importants du programme sélectionné.



- ▶ Tournez manuellement la plaque de support jusqu'à ce que la flèche imprimée sur le bord de la plaque pointe vers la tige de la potence.
- ▶ Fermez le capot de sécurité.
- ▶ Appuyez sur **START** afin d'exécuter le réglage automatique de la plaque de support.

La fenêtre de dialogue **PREPARER LE PROCESSUS DE REMPLISSAGE** s'affiche.

- ▶ Branchez le tuyau au niveau de la source du produit, comme décrit en section « 4.5.1 Raccordement du tuyau » à la page 40. Veuillez considérer tout particulièrement les points importants suivants.



Le réglage des vis (1) des deux côtés de la pompe dépend du type de tuyau utilisé :

- ▶ Pour un tuyau de 2 mm de DI (Diamètre Interne), le marquage 1,6 doit être de niveau avec le marquage 4,8 sur la tête de pompe (2).
- ▶ Pour un tuyau de 3 mm de DI, le marquage 1,6 doit être de niveau avec le marquage 6,4 sur la tête de pompe (2).
- ▶ Pour un tuyau de 4 mm de DI, le marquage 1,6 doit être le plus bas possible (2).



- ▶ Fixez le tube de distribution, reposant sur le côté gauche de la pompe, sur l'avant de la potence et serrez fermement la vis afin d'éviter que le tube de distribution ne se déplace au cours du processus de dosage.

- ▶ Branchez le tuyau à la source du produit, et maintenez la touche **AMORCER** enfoncée, afin de remplir complètement le tuyau de produit.

✓ Les préparations pour le processus remplissage sont à présent terminées.

Avant de démarrer le processus de remplissage, il est possible de calibrer le volume réel de dosage, comme décrit en section « 4.5.5 Calibrage de la pompe pendant le processus de remplissage (option) » à la page 42. Démarrez le calibrage dans la fenêtre de dialogue PREPARER LE PROCESSUS DE REMPLISSAGE.

4.10.3 Démarrage du processus de remplissage des tubes

	REMARQUE
	<p>Afin d'éviter tout débordement au cours du processus de remplissage, utilisez uniquement des tubes à essai d'un diamètre extérieur correspondant aux racks disponibles auprès d'INTEGRA BIOSCIENCES. Vous trouverez un tableau de compatibilité des tubes à essai au section « 6.4 Tableau de compatibilité des tubes à essai » à la page 63.</p>

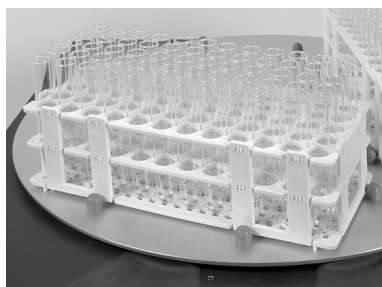

- ▶ Positionnez les racks de tubes à essai parfaitement à l'horizontale sur la plaque de support, et soigneusement ajustés sur les six boulons verts situés tout autour.

	REMARQUE
	<p>Afin d'éviter tout débordement au cours du processus de remplissage, vérifiez à nouveau que le rack de tubes à essai sur le TUBEFILLER (Option REMPLIR TUBES) est du même type que celui indiqué dans les paramètres du programme. Pour les racks de Ø18 mm, sélectionnez Ø20 mm (configuration 4x10).</p>



- ▶ Déplacez manuellement la potence afin d'aligner la pointe de l'aiguille de distribution sur le premier tube, complètement à droite, sur la position 1 du rack sur la plaque de support. Assurez-vous que l'aiguille de distribution est exactement centrée au-dessus du tube, afin de garantir un processus de remplissage correct.

PREPARER LE PROCESSUS DE REMPLISSAGE			
▶	Connecter la source de milieu		
▶	Appuyer sur 'AMORCER' pour remplir le tuyau		
▶	'CALIBRER' pour la calibration du volume		
▶	Aligner la potence avec le premier tube puis appuyer sur START.		
START	AMORCER	CALIBRER	RETOUR

- ▶ Appuyez sur **START** dans la fenêtre PREPARER LE PROCESSUS DE REMPLISSAGE.
- ✓ La situation du processus de remplissage sera affichée de manière continue.

	AIDE
	<p>Si OPTION DE LA POMPE est activée dans PARAMETRE SYSTEME, appuyer d'abord OPTIONS DE LA POMPE et puis AMORCER.</p>

Pendant l'exécution du processus, les paramètres du programme peuvent être réglés à tout moment en appuyant sur le bouton **PAUSE**, comme décrit en section « 4.5.6 Modification des réglages du processus de remplissage » à la page 43.

4.10.4 Arrêt du processus de remplissage

PROCESSUS DE REMPLISSAGE EN COURS			
Programme :	PRG 01		
Racks remplis :	1	sur	3
Tubes remplis :	24	sur	63
Temps restant [min] :	4		
PAUSE			

Le processus de remplissage peut être arrêté manuellement à tout moment en appuyant sur **PAUSE**, puis sur **ARRETER PROCESSUS**.

PROCESSUS DE REMPLISSAGE TERMINE			
Programme :	PRG 01		
Racks remplis :	3	sur	3
Tubes remplis :	63	sur	63
	AMORCER		RETOUR

Dès que le nombre souhaité de racks a été traité, le MEDIAJET s'arrête automatiquement et la fenêtre de dialogue PROCESSUS DE REMPLISSAGE TERMINE apparaît à l'écran.

La fonction **AMORCER** permet de vider ou de nettoyer le tuyau.

La fonction **RETOUR** vous permet de revenir au MENU PRINCIPAL.

5 Entretien

But Ce chapitre vous informe sur les procédures de maintenance nécessaire pour garder le MEDIAJET en un bon état.

5.1 Nettoyage

	AVERTISSEMENT
	Avant tout travail de réparation ou d'entretien, l'appareil doit toujours être éteint et débranché du secteur.

	REMARQUE
	Ne pas nettoyer le capot de protection en plexiglas et les lentilles rouges des capteurs de boîtes de Petri avec un solvant organique, de l'acétone ou de l'alcool. Humidifiez un chiffon doux et non pelucheux avec un mélange d'eau et de liquide vaisselle non abrasif et essuyez les surfaces concernées. Après le nettoyage, séchez soigneusement les surfaces avec un chiffon non pelucheux.

	AIDE
	Un nettoyage régulier du MEDIAJET est important pour tenir l'appareil en bonne condition et prêt à l'emploi. Nous recommandons d'effectuer le protocole de nettoyage décrit ci-dessous à la fin d'une journée de travail. Éliminez immédiatement le déversement, tant que l'agar n'est pas solidifié !

- ▶ Retirez les boîtes de Pétri restant dans le carrousel.
- ▶ Tenez le carrousel par les tiges centrales épaisses et soulevez-le.
- ▶ Retirer le capot de sécurité.
- ▶ Soulevez le rotor de son axe et déplacez-le vers la droite hors de la chambre de remplissage.



- ▶ Humectez un chiffon doux sans peluches avec un mélange d'eau et de liquide de nettoyage non abrasif.
- ▶ Essuyez la plaque de base du carrousel et la chambre de remplissage. Éliminez tout résidu (gélose, abrasion de boîte de Pétri) et toute salissure des zones sensibles du porte-ailettes, de la lampe UV et des pistons approvisionnement et empileur.

- ▶ Nettoyez soigneusement les lentilles en plexiglas rouge des capteurs de boîtes de Petri (ces capteurs se trouvent au-dessus et au-dessous de la lampe UV). Assurez-vous que les lentilles sont sèches et propres.
- ▶ Nettoyez le rotor et le capot de sécurité.
- ▶ MEDIAJET *vario* avec option bi-boîtes : nettoyez soigneusement la plaque en verre du capteur d'alignement positionné devant le porte-buse de remplissage. Enlevez le joint torique de la molette d'entraînement en démontant le porte-buse de remplissage et lavez-le à l'eau. Remplacez le joint torique, si nécessaire.
- ▶ Désinfectez la chambre de remplissage avec une solution d'éthanol à 70% (à l'exception du couvercle en plexiglas et des lentilles).

Si nécessaire, appuyez sur **NETTOYAGE** dans le MENU PRINCIPAL pour nettoyer sous les pistons approvisionnement et empileur.

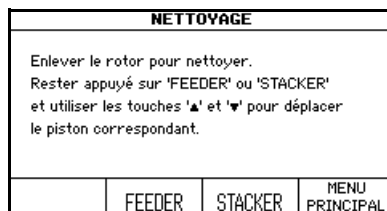

- ▶ Tenez STACKER ou FEEDER enfoncé et déplacez le piston correspondant avec les **TOUCHES FLECHES**.

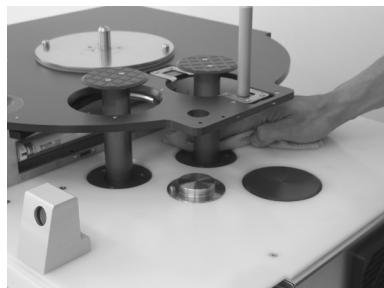

- ▶ Nettoyez la tige élévatrice de l'approvisionnement et de l'empileur (en particulier le côté arrière du plateau des boîtes).
- ▶ Appliquez une très fine couche de graisse (Klüber Microlube GBU-Y131, réf. 200 150) sur les pistons de l'approvisionnement/empileur au-dessus du joint d'étanchéité.

- ▶ Remontez le rotor, le capot de sécurité et le carrousel.
- ▶ Appliquez régulièrement une très fine couche de graisse (Klüber Microlube GBU-Y131, Réf. 200 150) sur les boulons d'ancrage de l'axe du rotor/ carrousel.

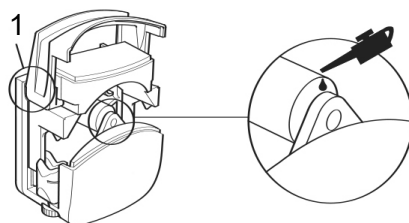

- ▶ La liberté de mouvement des parties mobiles de la tête de pompe doit être vérifiée de temps en temps.
- ▶ Occasionnellement, lubrifiez légèrement le levier (1) et les rouleaux avec de l'huile de lubrification Téflon (voir l'image à gauche).

- ✓ Le MEDIAJET est à présent propre et prêt pour un nouveau processus de remplissage.

5.2 Remplacement de la lampe UV

Le but de la lampe UV est de réduire le risque de contamination pendant le processus de remplissage des boîtes.

	AIDE
	Pour garantir un effet germicide optimal de la lampe UV, nous recommandons de la remplacer au plus tard après 1000 heures de service.

La lampe UV-C a une durée de vie moyenne de 8000 heures. L'intensité de la lumière UV se stabilise à environ 85 % de sa valeur initiale après 4000 heures. Le risque de défaillance durant un cycle peut être minimisé en changeant l'ampoule après 1000 heures de fonctionnement. Lorsque l'utilisation atteint 1000 heures, un message s'affiche après la mise en marche du MEDIAJET. Procédez comme suit pour remplacer la lampe UV.

- ▶ Éteignez le MEDIAJET.
- ▶ Retirez le capot de sécurité.
- ▶ Soulevez le rotor de son axe et déplacez-le vers la droite hors de la chambre de remplissage.



- ▶ Tirez complètement vers le bas le levier rouge situé à gauche du support de lampe.

- ▶ Enlevez la lampe UV du support de lampe.
- ▶ Placez la nouvelle lampe UV sur le support de lampe.
- ▶ Tirez vers le haut le levier rouge situé à gauche du support de lampe.
- ▶ Allumez le MEDIAJET.
- ▶ Accédez au menu LAMPE UV et appuyez sur **RESET** pour réinitialiser le compteur.
- ✓ La lampe UV du MEDIAJET est à présent prête à fonctionner.

5.3 Test d'étanchéité

Il est recommandé d'effectuer un test d'étanchéité tous les 3 mois ou en cas d'erreurs de dosage. Le test d'étanchéité permet d'identifier un tuyau ou une tête de pompe usée ou défectueuse.

Procédure:

- 1 Installez le tuyau en silicone dans la tête de pompe.
- 2 Placez l'extrémité du tuyau côté « distribution du liquide » dans un récipient situé à une hauteur inférieure à celle de la tête de pompe.
- 3 Plongez la douille d'aspiration dans le liquide et tenez **AMORCER** enfoncé pour remplir complètement le tuyau de liquide en s'assurant qu'il n'y ait pas de bulles dans le tuyau.
- 4 Soulevez l'extrémité du tuyau côté « aspiration du liquide » aussi haut que possible au-dessus de la tête de pompe. Le système est étanche si le niveau de liquide ne descend pas du côté « aspiration du liquide » et si le liquide ne coule pas dans le récipient du côté « distribution du liquide ».

Si le système fuit, vous devez déterminer si le tuyau ou la tête de pompe est usée ou endommagée :

Répétez le test d'étanchéité avec un nouveau tuyau (utilisez uniquement des tuyaux d'origine INTEGRA, voir « 7.3 Consommables » à la page 66).

- Si le système est étanche, le tuyau précédemment utilisé était abîmé et le problème est résolu.
- Si le système continue à fuir, la tête de pompe est usée (levier desserré, jeu mécanique...) et doit être remplacée « 7.1 Accessoires généraux » à la page 64.



	AIDE
	<i>Solution provisoire permettant de travailler jusqu'à ce qu'une nouvelle tête de pompe soit disponible : placez une bande élastique (d'une largeur de 5 à 8 mm) autour de la tête de pompe pour aider à la maintenir fermée pendant le fonctionnement. Répétez le test d'étanchéité pour vérifier que cette solution provisoire fonctionne avant d'utiliser la tête de pompe.</i>

5.4 Maintenance

Nous vous recommandons de faire effectuer la maintenance du MEDIAJET une fois par an.

	AIDE
	Si le MEDIAJET a été en service depuis un an depuis le dernier entretien, un rappel s'affiche dans le MENU PRINCIPAL et est enregistré dans PARAMETRE SYSTEME - MESSAGES SYSTÈME , où vous pouvez à nouveau le consulter.

Le travail de maintenance et les réparations doivent uniquement être effectués par des experts utilisant des pièces de rechange d'origines. Pour toute maintenance ou réparation, veuillez contacter votre technicien de service local.

	 AVERTISSEMENT
	Vous devez nettoyer votre MEDIAJET avant de le envoyer pour un service de maintenance ou une réparation. La déclaration d'absence de risques sanitaires doit être signée. Ceci est indispensable pour protéger le personnel de service.

Si la surface du MEDIAJET a été en contact avec un produit biologiquement dangereux, elle doit être décontaminée conformément aux bonnes pratiques de laboratoire. Ne vaporisez pas directement le désinfectant sur l'instrument mais nettoyez la surface à l'aide d'un chiffon non pelucheux légèrement imbibé d'un désinfectant séchez immédiatement après la décontamination. N'utilisez jamais d'acétone ou d'autres solvants ! Suivez les instructions fournies par le fabricant du désinfectant.

5.5 Notifications des pannes

En cas de panne, une alarme acoustique retentit (et le contact AUX est activé).

- ▶ Arrêtez le signal sonore de l'alarme active en appuyant sur le signe . (Cela désactive également le contact AUX).
- ▶ Lisez le texte de l'alarme sur l'écran et suivez les instructions.
- ✓ Lorsque la panne a été résolue, vous pouvez reprendre le travail.

	AIDE
	Il existe plusieurs codes de panne pour un diagnostic rapide et aisé. Certains d'eux sont liés à vous en tant qu'utilisateur. Si l'inscription ERREUR TECHNIQUE est affichée par le MEDIAJET, veuillez contacter le service clientèle local.

5.6 Élimination de l'appareil



Le produit MEDIAJET est marqué du symbole de la « poubelle barrée », qui indique que cet appareil ne doit pas être jeté parmi les ordures ménagères non triées. Au contraire, il est de votre responsabilité d'éliminer correctement votre appareil usagé en le remettant à un service agréé chargé de le trier et de le recycler. Il est aussi de votre responsabilité de décontaminer l'appareil en cas de contamination biologique, chimique et / ou radioactive afin que la santé des personnes impliquées dans l'élimination et le recyclage de l'appareil ne soit pas mise en danger.

Dans certaines régions ou dans certains pays, comme dans les États membres de l'UE, le distributeur est tenu de reprendre ce produit gratuitement à la fin de sa vie. Pour plus d'informations, veuillez contacter votre distributeur local.

En agissant ainsi, vous contribuerez à préserver les ressources naturelles et vous garantirez que votre matériel usagé est recyclé selon une méthode qui préserve la santé des personnes et l'environnement. Merci !

6 Données techniques

6.1 Spécifications de l'appareil

Dimensions	
Appareil de base (h x l x p)	330 mm x 655 mm x 634 mm
avec carrousel 360 (h)	1 070 mm
avec carrousel 540 (h)	1 405 mm
Hauteur maximale d'empilement des boîtes de Pétri	
Carrousel 360	683 mm
Carrousel 540	1 017 mm
Poids	
Appareil de base	47,0 kg
Carrousel 360	6,8 kg
Carrousel 540	8,3 kg
Matériaux	
Boîtier	Polyuréthane (PUR)
Capot de sécurité	Verre acrylique (PMMA)
Capteur de boîtes	Verre acrylique (PMMA)
Métal nu	Acier inoxydable
Plaque de base noire du carrousel	Aluminium / PTFE
Rotor de la plaque de base (surface sous le rotor)	Polyéthylène (PE)
Alimentation électrique	
Fusibles	T 2 A (2x)
Entrée appareil	100–240 V 50/60 Hz, 200 W
Connecteurs	
Connecteur du panneau	mâle (CEI C14)
Pour cordon d'alimentation avec connecteur	femelle (CEI C13)
Pompe	
Gamme de dosage par boîte	1–99,9 ml
Vitesse maximale du dosage	500 ml / min
Débit maximal de dosage du tube	260 ml / min
Vitesse de remplissage standard	env. 900 boîtes / heure (jusqu'à 15 ml)
Vitesse de remplissage Turbo	env. 1100 boîtes / heure (jusqu'à 24 ml)
Vitesse de remplissage des tubes	1000 tubes à essai / heure (tubes de 10 ml, 4 mm de DI)
Reproductibilité du dosage	environ 1% (pour 15 ml)
Précision de remplissage des tubes	<1% (1–99 ml)
Lampe UV Sortie	11,5 W (2,6 W UV-C, 253,7 nm)
Émission de bruit	<70 dB

6.2 Spécifications des boîtes Pétri

Comme il n'y a pas de normes officielles pour les boîtes de Pétri, les dimensions effectives des boîtes diffèrent souvent des valeurs nominales données par le fabricant. Ainsi pour garantir une performance optimale du MEDIAJET, nous recommandons d' utiliser des boîtes comme spécifié dans cette section qui s'appliquent à la plupart des boîtes de Pétri disponibles dans le commerce. En général nous recommandons aussi d'utiliser des boîtes avec des ergots de ventilation à l'intérieur du couvercle de la boîte.

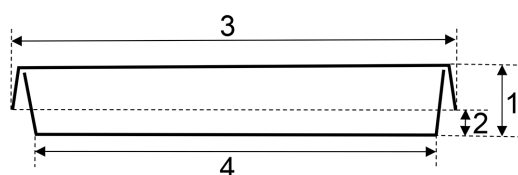

- 1 Hauteur de la boîte
- 2 Distance au sol
- 3 Diamètre extérieur du couvercle (en bas)
- 4 Diamètre de la base

La hauteur de la boîte (1) peut varier entre 12 et 25 mm et peut être configurée de façon indépendante dans le programme de remplissage des boîtes, comme décrit au chapitre « 4.4 Réglage du programme » à la page 35.

Les dimensions des boîtes sont des éléments cruciaux pour un fonctionnement optimal du MEDIAJET. Le choix du carrousel, du rotor et du dispositif de conversion dépendent du diamètre extérieur du couvercle (3), et dans de rares cas, de celui de la base (4) également. Les dimensions doivent être comprises dans la gamme spécifiée dans le tableau ci-dessous.

Dimen- sions nominales en mm	Distance au sol (2) en mm	Mesure du diamètre extérieur du couvercle (3) en mm	Mesure du diamètre de la base (4) en mm	Configuration du MEDIAJET
90–100	≥ 6	93,2–94,6	≤ 88,4	90L
		91,7–93,1		90 (standard) 90 (bi-boîtes)
		90,7–92,1	≤ 87,6	90S
55–60	≥ 5	58,0–59,4	≤ 54,8	60 (standard)
		56,6–58,0	≤ 51,2	60S
35		37,8–39,2	≤ 35,4	35 (standard)

La liste mise à jour des boîtes de Petri compatibles (petri dish compatibility list), testées sur le MEDIAJET et recommandées par INTEGRA Biosciences, est disponible sur www.integra-biosciences.com.

6.3 Spécifications des configurations du MEDIAJET

Le tableau suivant indique toutes les configurations du MEDIAJET qui sont disponibles et liste les accessoires correspondants et compatibles avec les différentes dimensions des boîtes spécifiées dans le chapitre 6.2. Un aperçu détaillé de tous les accessoires indiqués se trouve en « 7.2 Accessoires pour des tailles de boîtes de Pétri différentes » à la page 64.

Configuration du MEDIAJET	MEDIAJET version de appareil de base	Carrousel Réf.	Rotor Réf.	Dispositif de conversion (MJ <i>vario</i> uniquement) Réf.	Accessoires compatibles			
					Réf.			
					Tubing set 103 030	Tubing set 113 030	Tubing set 103 040	TubeFiller 103 010
90L	<i>vario</i>	90L : 113 022 or 113 023	90L : 113 460	90L: 113 055	x		x	x
90 (standard)	standard ou <i>vario</i>	90 : 103 020 ou 103 021	90 ^a : 103 271 ou	90 (requis pour MJ <i>vario</i> uniquement) : 113 051	x		x	x
			90 bi-boîtes ^b : 113 806		x		x	x
90S	90S: 103 022 ou 103 023	90S / bi-boîtes ^b : 103 272	x			x	x	
			x			x	x	
60 (standard)	<i>vario</i>	60 : 113 020	60 : 113 271	60 : 113 052		x		x
60S	<i>vario</i>		60S : 113 276	60S : 113 056		x		x
35 (standard)	<i>vario</i>	35 : 113 021	35 : 113 272	35 : 113 053		x		x

a. Le rotor standard 90 ne peut pas être utilisé avec l'option bi-boîtes de MEDIAJET *vario*.

b. Les rotors 90 bi-boîtes et 90S/bi-boîtes peuvent être utilisés avec le MEDIAJET standard et le MEDIAJET *vario*. Pour le remplissage de boîtes de Pétri à deux compartiments, le MEDIAJET *vario* avec option bi-boîtes est nécessaire.

Des solutions spéciales pour d'autres formats de boîtes sont disponibles sur demande.

6.4 Tableau de compatibilité des tubes à essai

Afin d'éviter tout débordement, INTEGRA BIOSCIENCES recommande l'utilisation de tubes à essai d'un diamètre extérieur correspondant le mieux possible aux racks. Le tableau ci-dessous répertorie le diamètre maximal de tube à essai compatible avec les racks disponibles et fournit une recommandation concernant les variations de taille maximales possibles permettant d'assurer un processus de dosage sans erreur. Pour une vue d'ensemble des accessoires disponibles, veuillez vous référer au chapitre suivant.

Dimensions des tubes		Type de rack en acier inoxydable				
Diamètre extérieur max. (mm)	Hauteur (mm)	Capacité du tube à essai	Diamètre (mm)	Hauteur (mm)	Réf.	DI de la buse de distribution (mm)
12,5–13,0	75–100	6 x 15	Ø13,2	64	103058	2–3
	100–130			96	103059	
15,5–16,2	75–100	5 x 12	Ø16,4	64	103063	2–3
	100–130			96	103061	
15,0–16,2	130–200			120	103062	
17,5–18,2	100–130	4 x 10	Ø18,4	96	103064	3
17,0–18,2	130–200			120	103068	3
19,5–20,0	100–130	4 x 10	Ø20,2	96	103069	3–4
19,0–20,0	130–200			120	103077	3–4
24,0–25,0	100–130	3 x 8	Ø25,2	96	103078	4
	130–200			120	103079	4
29,0–30,0	100–130	3 x 7	Ø30,2	96	103083	4
	130–200			120	103084	4



Veuillez également considérer les étiquettes éventuelles collées à l'extérieur du tube. Des racks spéciaux pour d'autres formats de tubes sont disponibles sur demande.

7 Fonctions en option et accessoires nécessaires

Un grand nombre d'accessoires et de fonctions en option peuvent s'adapter au MEDIAJET pour répondre aux exigences spécifiques de certaines applications.

But Ce chapitre décrit les accessoires généraux et les fonctions en option disponibles, telles que le dispositif de remplissage des tubes, l'impression sur les boîtes, le fonctionnement indépendant de la pompe, ou comment faire fonctionner une seconde pompe.

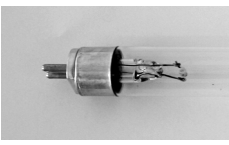

7.1 Accessoires généraux

Accessoires		Réf.
	Câble d'interface de communication du MEDIAJET vers le MEDIACLAVE, pour imprimer la documentation du processus sur l'imprimante du MEDIACLAVE.	103 046
	Lampe UV TUV11W pour réduire le risque de contamination durant le processus de remplissage.	103 705
	Tête de pompe 313D	103 520

7.2 Accessoires pour des tailles de boîtes de Pétri différentes



Dans sa configuration standard, le MEDIAJET (Réf. 103 005 et 103 006) est livré avec un rotor standard pour des boîtes de Pétri Ø90 mm et le tuyau correspondant.

Les bases MEDIAJET *vario* (Réf. 113 000, 113 001 et 113 002) sont convertibles pour s'adapter à diverses tailles de boîtes de Pétri. L'un des dispositifs de conversion, carrousels et rotors correspondants doivent être ajoutés.

Accessoires		Réf.
	Dispositif de conversion pour les boîtes de Pétri Ø 90 mm , pour le MEDIAJET <i>vario</i> , comprenant toutes les pièces d'adaptation nécessaires, ainsi que le tuyau et la buse de remplissage.	113 051
	Dispositif de conversion pour grandes boîtes de Pétri Ø 90 mm (Ø 90L), pour le MEDIAJET <i>vario</i> , comprenant toutes les pièces d'adaptation nécessaires, ainsi que le tuyau et la buse de remplissage.	113 055
	Dispositif de conversion pour les boîtes de Pétri Ø 60 mm , pour le MEDIAJET <i>vario</i> , comprenant toutes les pièces d'adaptation nécessaires, ainsi que le tuyau et la buse de remplissage.	113 052
	Dispositif de conversion pour petites boîtes de Pétri Ø 60 mm (Ø 60S), pour le MEDIAJET <i>vario</i> , comprenant toutes les pièces d'adaptation nécessaires, ainsi que le tuyau et la buse de remplissage.	113 056
	Dispositif de conversion pour les boîtes de Pétri Ø 35 mm , pour le MEDIAJET <i>vario</i> , comprenant toutes les pièces d'adaptation nécessaires, ainsi que le tuyau et la buse de remplissage.	113 053
	Carrousel pour boîtes de Pétri Ø 90 mm , avec une capacité de 360 boîtes.	103 020
	Carrousel pour boîtes de Pétri Ø 90 mm , avec une capacité de 540 boîtes.	103 021
	Carrousel pour grandes boîtes de Pétri Ø 90 mm (Ø 90L), avec une capacité de 360 boîtes.	113 022
	Carrousel pour grandes boîtes de Pétri Ø 90 mm (Ø 90L), avec une capacité de 540 boîtes.	113 023
	Carrousel pour petites boîtes de Pétri Ø 90 mm (Ø 90S), avec une capacité de 360 boîtes.	103022
	Carrousel pour petites boîtes de Pétri Ø 90 mm (Ø 90S), avec une capacité de 540 boîtes.	103023
	Carrousel pour boîtes de Pétri Ø 60 mm , avec une capacité de 360 boîtes.	113 020
	Carrousel pour boîtes de Pétri Ø 35 mm , avec une capacité de 360 boîtes.	113 021

Accessoires	Réf.	
	Rotor pour boîtes de Pétri Ø 90 mm .	103 271
	Rotor pour petites boîtes de Pétri Ø 90 mm (Ø 90S / bi-boîtes).	103 272
	Rotor pour grandes boîtes de Pétri Ø 90 mm (Ø 90L).	113 460
	Rotor pour bi-boîtes de Pétri Ø 90 mm . Peut aussi être utilisé avec les boîtes de Pétri Ø 90 mm.	113 806
	Rotor pour boîtes de Pétri Ø 60 mm .	113 271
	Rotor pour petites boîtes de Pétri Ø 60 mm (Ø 60S).	113 276
	Rotor pour boîtes de Pétri Ø 35 mm .	113 272
	Tuyau pour boîtes de Pétri Ø 90 mm , comprenant 1,5 m de tuyau en silicone (6 x 9 mm) et une buse de remplissage pour boîtes de Pétri Ø 90 mm.	103 030
	Tuyau pour boîtes de Pétri Ø 60 ou 35 mm , comprenant 1,5 m de tuyau en silicone (6 x 9 mm) et une buse de remplissage pour boîtes de Pétri Ø 60 mm.	113 030
	Buse de remplissage pour boîtes de Pétri Ø 90 mm , tuyau de 6 x 9 mm.	103 032
	Buse de remplissage pour boîtes de Pétri Ø 60 ou 35 mm , tuyau de 6 x 9 mm.	113 032
	Unité de centrage pour boîtes de Pétri. Supporte l'empilage planaire des boîtes de Pétri Ø 90 mm .	103048



7.3 Consommables

Consommables	Réf.	
	Tuyau en silicone, 6 x 9 mm, longueur 25 m, pour MEDIAJET.	171 036
	Joints toriques pour la molette d'entraînement, par lot de 10 (option bi-boîtes).	113 822
	Graisse (Klüber Microlube GBU-Y131, 50 g), pour le graissage des pistons de l'approvisionneur/empileur et des boulons d'ancrage de l'axe du carrousel/rotor.	200 150

7.4 Impression des boîtes



Différents kits de connexion pour imprimante à jet d'encre, disponibles en option, permettent de connecter le MEDIAJET à trois différentes marques d'imprimantes à jet d'encre (MARKEM-IMAJE, LINX, Domino). Tous les systèmes d'imprimantes à jet d'encre permettent d'inscrire une grande variété d'information sur les boîtes de Pétri, telle qu'un texte alphanumérique, une date d'expiration / de production ou un code barre.

Les kits de connexion pour imprimante à jet d'encre disponibles permettent l'impression sur la paroi latérale des boîtes de Pétri par tous les types d'imprimantes à jet d'encre supportés. L'impression sur la paroi latérale des boîtes de Pétri présente l'avantage de ne pas interférer avec les lecteurs de plaques ou les compteurs de colonies. Les boîtes de Pétri peuvent également être imprimées sur le dessous de la boîte en utilisant le module de l'imprimante à jet d'encre LINX.

Accessoires		Réf.
	Kit de connexion pour imprimante à jet d'encre MARKEM-IMAJE 9018-9030 , comprenant un dispositif de fixation et un câble d'interface, compatible avec les boîtes de Pétri Ø 90 mm, Ø 60 mm ou Ø 35 mm.	103 080
	Kit de connexion pour imprimante à jet d'encre MARKEM-IMAJE 9232/9410/9450 , comprenant un dispositif de fixation et un câble d'interface, compatible avec les boîtes de Pétri Ø 90 mm et Ø 60 mm.	103 091
	Kit de connexion pour l'imprimante à jet d'encre LINX 4900/5900/CJ400/89xx (tête d'impression MK7 et 11), impression sur le fond de la boîte) avec câble d'interface MEDIAJET vers LINX, en usine. Compatible avec les boîtes de Pétri Ø 90 mm, Ø 60 mm ou Ø 35 mm.	113 840
	Kit de connexion pour imprimante à jet d'encre LINX 4900/5900/CJ400/89xx (tête d'impression MK7 et 11), impression sur la paroi latérale), comprenant un dispositif de fixation et un câble d'interface, compatible avec les boîtes de Pétri Ø 90 mm et Ø 60 mm.	113 845
	Kit de connexion pour imprimante à jet d'encre Domino A320i/A420i/Ax150i/Ax350i comprenant un dispositif de fixation et un câble d'interface, compatible avec les boîtes de Pétri Ø 90 mm et Ø 60 mm.	113 060





Accessoires		Réf.
	<p>Chariot avec compartiment pour l'imprimante à jet d'encre LINX (impression sur le fond de la boîte) et ouverture pour connecter la tête d'impression au MEDIAJET.</p>	<p>113 841</p>

7.5 Option Mode turbo

Accessories		Réf.
	<p>Kit Mode turbo pour l'accélération du remplissage, incluant :</p>	<p>103 036</p>
	<p>Extension de tête de pompe pour double tête de pompe</p>	<p>171 090</p>
	<p>Kit de tuyaux pour mode turbo, incluant une buse de remplissage pour boîtes de Pétri Ø 90 mm et le tuyau pour la configuration de double tête de pompe (DI de 6 mm), longueur de 2,0 m.</p>	<p>103 035</p>





7.6 Accessoires pour la fonction dosage

La pompe du MEDIAJET peut être utilisée indépendamment pour d'autres applications comme le remplissage manuel de petits tubes ou de bouteilles. L'appareil peut être contrôlée aisément avec la pédale disponible en option.

Accessoires		Réf.
	Pédale avec câble de connexion.	143 200
	Tube d'aspiration / distribution, pour une utilisation comme embout d'aspiration ou d'extrémité avec un tuyau en silicone de diamètre interne 6 mm, diamètre externe 6 mm, longueur 10 cm, acier inoxydable, une extrémité dentée.	171 056
	Tube d'aspiration / distribution, diamètre interne 6 mm, longueur 35 cm, acier inoxydable, une extrémité dentée.	171 066
	Collier du tube, pour tubes de DI de 4 à 6 mm, utilisé comme dispositif de maintien d'écartement du tube de distribution, ou comme contrepoids pour le tube d'aspiration.	171 074

7.7 Entraînement d'une deuxième pompe

Le MEDIAJET permet de contrôler une pompe péristaltique DOSE IT indépendante. Cet accessoire est particulièrement utile pour le mélange continu d'additifs (comme le sang) dans la gélose immédiatement avant le remplissage des boîtes, minimisant ainsi la dénaturation thermique de l'additif.

Accessoires		Réf.
	Pompe péristaltique DOSE IT.	171 000
	Tuyau pour la production de gélose au sang en boîtes de Pétri Ø 90 mm (adapté à l'ajout de 3 à 10 % en combinaison avec la pompe péristaltique DOSE IT). Composé d'une buse de remplissage, de tubes pour le produit (6 x 9 mm) et pour l'additif (2 x 5 mm), d'une pièce de verre en T et d'une aiguille d'aspiration en acier inoxydable.	103 040
	Câble d'interface électrique pour la combinaison de la pompe péristaltique DOSE IT et le MEDIAJET.	103 047
	Aiguille d'aspiration en acier fin.	179 147

Consommables		Réf.
	Tuyau en silicone (2 x 5 mm, longueur 2,5 m), autoclavable.	171 022
	Pièce en T en verre pour le tuyau utilisé pour le kit de production de gélose au sang MEDIAJET.	103 505

7.8 Option REEMPLIR TUBES (TUBEFILLER)

L'option REEMPLIR TUBES (TUBEFILLER) est une extension parfaite des fonctionnalités du MEDIAJET. Elle permet de convertir rapidement le MEDIAJET en un dispositif de remplissage des tubes à essai. Cette option doit être commandée séparément auprès d'INTEGRA BIOSCIENCES.

Remplir tubes (TUBEFILLER)		Réf.
	Option REEMPLIR TUBES du MEDIAJET, comprenant une potence, une plaque de support compatible avec les racks pour tubes à essai de Ø 13, 16, 20, 25 ou 30 mm, et un tuyau en silicone de 3,0 mm, avec deux tubes de distribution/d'aspiration et collier du tube.	103 010

Les accessoires suivants sont disponibles pour le TUBEFILLER (Option REEMPLIR TUBES):

Accessoires		Réf.	
	Racks pour tubes à essai autoclavables, stainless steel, pour:		
	tubes à essai de Ø 13 mm, capacité 6 x 15 = 90	hauteur 60 mm	103058
		hauteur 90 mm	103059
	tubes à essai de Ø 16 mm, capacité 5 x 12 = 60	hauteur 60 mm	103063
		hauteur 90 mm	103061
		hauteur 120 mm	103062
	tubes à essai de Ø 18 mm, capacité 4 x 10 = 40	hauteur 90 mm	103064
		hauteur 120 mm	103068
	tubes à essai de Ø 20 mm, capacité 4 x 10 = 40	hauteur 90 mm	103069
		hauteur 120 mm	103077
	tubes à essai de Ø 25 mm, capacité 3 x 8 = 24	hauteur 90 mm	103078
		hauteur 120 mm	103079
	tubes à essai de Ø 30 mm, capacité 3 x 7 = 21	hauteur 90 mm	103083
hauteur 120 mm		103084	
Couvercle pour rack avec tubes, permet au rack d'être renversé.	hauteur max. au-dessus du rack 40 mm	103096	
Tubes d'aspiration/de distribution			
	2,0 mm de DI, de 10 cm de longueur, en acier inoxydable.	171052	
	3,0 mm de DI, de 10 cm de longueur, en acier inoxydable.	171053	
	4,0 mm de DI, de 10 cm de longueur, en acier inoxydable.	171054	

Accessoires		Réf.
	Collier du tube comme poids	
	Pour tubes d'aspiration de diamètre interne 1–3 mm	171071
	Pour tubes d'aspiration de diamètre interne 4–6 mm	171074

Consommables		Réf.
	Tuyaux	
	Tuyau en silicone de 2,0 mm de DI, 2,5 m de longueur.	171 022
	Tuyau en silicone de 3,0 mm de DI, 2,5 m de longueur.	171 023
	Tuyau en silicone de 4,0 mm de DI, 2,5 m de longueur.	171 024
	Tuyau en silicone de 2,0 mm de DI, 25 m de longueur.	171 032
	Tuyau en silicone de 3,0 mm de DI, 25 m de longueur.	171 033
	Tuyau en silicone de 4,0 mm de DI, 25 m de longueur.	171 034